



Inflate Your Fun™



PICTURE NON CONTRACTUAL
IMAGE À TITRE D'EXEMPLE
IMAGEN NO CONTRACTUAL
IMAGEM NÃO CONTRATUAL
IMMAGINE A SOLO SCOPO ILLUSTRATIVO
OBRAZ NIE ODPOWIADA WYMIAROM RZECZYWISTYM
AZ ÁBRA NEM A VALÓSÁGOS MÉRETEKET TÜKRÖZI

STEEL PRO™ FRAME POOL

OWNER'S MANUAL

www.bestway-service.com



No Jumping
Shallow Water

Não pular
Água rasa

No saltar
Água poco profunda

Nicht springen!
Seichtes Wasser.

Älä hyppää
Matala vesi

Niet Springen
Ondiep Water

Vietato saltare
Acqua bassa
Interdit de sauter
Niveau d'eau bas

МНН ПИНАТЕ
РHXА НЕРА

Не прыгать
Мелкая вода

Nie skakać
Płytko woda

Tilos ugrani
Sekély víz

Hoppa inte i.
Vattnet är grunt



No Diving
Shallow Water

Não mergulhar
Água rasa

No Diving
Água poco profunda

Nicht tauchen!
Seichtes Wasser.

Älä sukella
Matala vesi

Niet Duiken
Ondiep Water

Vietato tuffarsi
Acqua bassa

Interdit de plonger
Niveau d'eau bas

МНН КАНЕТЕ БОУТТЕЕ
РHXА НЕРА

Не нырять
Мелкая вода

Nie nurkować
Płytko woda

Tilos Fejest Ugrani
Sekély Víz

Dyk inte.
Vattnet är grunt



Inflate Your Fun™

Product Description

Type	Dimension	Installation Type	Kit
56045	244cm x 61cm (8' x 24")	To be placed on the ground	<input type="checkbox"/> Ladder <input type="checkbox"/> Drain System <input type="checkbox"/> Pool Cover <input type="checkbox"/> Filtration System <input type="checkbox"/> Ground Cloth <input type="checkbox"/> Maintenance Kit
56026	305cm x 76cm (10' x 30")	To be placed on the ground	<input type="checkbox"/> Ladder <input type="checkbox"/> Drain System <input type="checkbox"/> Pool Cover <input type="checkbox"/> Filtration System <input type="checkbox"/> Ground Cloth <input type="checkbox"/> Maintenance Kit
56059	305cm x 76cm (10' x 30")	To be placed on the ground	<input type="checkbox"/> Ladder <input type="checkbox"/> Drain System <input type="checkbox"/> Pool Cover <input checked="" type="checkbox"/> Filtration System <input type="checkbox"/> Ground Cloth <input type="checkbox"/> Maintenance Kit
56048	305cm x 76cm (10' x 30")	To be placed on the ground	<input type="checkbox"/> Ladder <input type="checkbox"/> Drain System <input type="checkbox"/> Pool Cover <input checked="" type="checkbox"/> Filtration System <input type="checkbox"/> Ground Cloth <input type="checkbox"/> Maintenance Kit
56030	366cm x 76cm (12' x 30")	To be placed on the ground	<input type="checkbox"/> Ladder <input type="checkbox"/> Drain System <input type="checkbox"/> Pool Cover <input type="checkbox"/> Filtration System <input type="checkbox"/> Ground Cloth <input type="checkbox"/> Maintenance Kit
56062	366cm x 76cm (12' x 30")	To be placed on the ground	<input type="checkbox"/> Ladder <input type="checkbox"/> Drain System <input type="checkbox"/> Pool Cover <input checked="" type="checkbox"/> Filtration System <input type="checkbox"/> Ground Cloth <input type="checkbox"/> Maintenance Kit
56050	366cm x 76cm (12' x 30")	To be placed on the ground	<input type="checkbox"/> Ladder <input type="checkbox"/> Drain System <input type="checkbox"/> Pool Cover <input checked="" type="checkbox"/> Filtration System <input type="checkbox"/> Ground Cloth <input type="checkbox"/> Maintenance Kit
56260	366cm x 100cm (12' x 39.5")	To be placed on the ground	<input checked="" type="checkbox"/> Ladder <input type="checkbox"/> Drain System <input checked="" type="checkbox"/> Pool Cover <input checked="" type="checkbox"/> Filtration System <input type="checkbox"/> Ground Cloth <input type="checkbox"/> Maintenance Kit
56261	366cm x 100cm (12' x 39.5")	To be placed on the ground	<input type="checkbox"/> Ladder <input type="checkbox"/> Drain System <input type="checkbox"/> Pool Cover <input checked="" type="checkbox"/> Filtration System <input type="checkbox"/> Ground Cloth <input type="checkbox"/> Maintenance Kit
56088	366cm x 122cm (12' x 48")	To be placed on the ground	<input checked="" type="checkbox"/> Ladder <input type="checkbox"/> Drain System <input checked="" type="checkbox"/> Pool Cover <input checked="" type="checkbox"/> Filtration System <input type="checkbox"/> Ground Cloth <input type="checkbox"/> Maintenance Kit
56205	366cm x 122cm (12' x 48")	To be placed on the ground	<input checked="" type="checkbox"/> Ladder <input type="checkbox"/> Drain System <input type="checkbox"/> Pool Cover <input checked="" type="checkbox"/> Filtration System <input type="checkbox"/> Ground Cloth <input type="checkbox"/> Maintenance Kit
56259	366cm x 122cm (12' x 48")	To be placed on the ground	<input checked="" type="checkbox"/> Ladder <input type="checkbox"/> Drain System <input checked="" type="checkbox"/> Pool Cover <input checked="" type="checkbox"/> Filtration System <input type="checkbox"/> Ground Cloth <input type="checkbox"/> Maintenance Kit
56263	427cm x 122cm (14' x 48")	To be placed on the ground	<input checked="" type="checkbox"/> Ladder <input type="checkbox"/> Drain System <input type="checkbox"/> Pool Cover <input checked="" type="checkbox"/> Filtration System <input type="checkbox"/> Ground Cloth <input type="checkbox"/> Maintenance Kit
56264	427cm x 122cm (14' x 48")	To be placed on the ground	<input checked="" type="checkbox"/> Ladder <input type="checkbox"/> Drain System <input type="checkbox"/> Pool Cover <input checked="" type="checkbox"/> Filtration System <input type="checkbox"/> Ground Cloth <input type="checkbox"/> Maintenance Kit
56276	427cm x 122cm (14' x 48")	To be placed on the ground	<input checked="" type="checkbox"/> Ladder <input type="checkbox"/> Drain System <input type="checkbox"/> Pool Cover <input checked="" type="checkbox"/> Filtration System <input type="checkbox"/> Ground Cloth <input type="checkbox"/> Maintenance Kit
56017	457cm x 91cm (15' x 36")	To be placed on the ground	<input type="checkbox"/> Ladder <input type="checkbox"/> Drain System <input type="checkbox"/> Pool Cover <input type="checkbox"/> Filtration System <input type="checkbox"/> Ground Cloth <input type="checkbox"/> Maintenance Kit
56066	457cm x 91cm (15' x 36")	To be placed on the ground	<input checked="" type="checkbox"/> Ladder <input type="checkbox"/> Drain System <input type="checkbox"/> Pool Cover <input checked="" type="checkbox"/> Filtration System <input type="checkbox"/> Ground Cloth <input type="checkbox"/> Maintenance Kit
56052	457cm x 91cm (15' x 36")	To be placed on the ground	<input checked="" type="checkbox"/> Ladder <input type="checkbox"/> Drain System <input type="checkbox"/> Pool Cover <input checked="" type="checkbox"/> Filtration System <input type="checkbox"/> Ground Cloth <input type="checkbox"/> Maintenance Kit
56100	457cm x 122cm (15' x 48")	To be placed on the ground	<input checked="" type="checkbox"/> Ladder <input type="checkbox"/> Drain System <input type="checkbox"/> Pool Cover <input checked="" type="checkbox"/> Filtration System <input type="checkbox"/> Ground Cloth <input type="checkbox"/> Maintenance Kit
56101	457cm x 122cm (15' x 48")	To be placed on the ground	<input type="checkbox"/> Ladder <input type="checkbox"/> Drain System <input type="checkbox"/> Pool Cover <input checked="" type="checkbox"/> Filtration System <input type="checkbox"/> Ground Cloth <input type="checkbox"/> Maintenance Kit
56266	488cm x 122cm (16' x 48")	To be placed on the ground	<input checked="" type="checkbox"/> Ladder <input type="checkbox"/> Drain System <input type="checkbox"/> Pool Cover <input checked="" type="checkbox"/> Filtration System <input type="checkbox"/> Ground Cloth <input type="checkbox"/> Maintenance Kit
56267	488cm x 122cm (16' x 48")	To be placed on the ground	<input type="checkbox"/> Ladder <input type="checkbox"/> Drain System <input type="checkbox"/> Pool Cover <input checked="" type="checkbox"/> Filtration System <input type="checkbox"/> Ground Cloth <input type="checkbox"/> Maintenance Kit
56277	488cm x 122cm (16' x 48")	To be placed on the ground	<input checked="" type="checkbox"/> Ladder <input type="checkbox"/> Drain System <input type="checkbox"/> Pool Cover <input checked="" type="checkbox"/> Filtration System <input type="checkbox"/> Ground Cloth <input type="checkbox"/> Maintenance Kit
56070	549cm x 107cm (18' x 42")	To be placed on the ground	<input checked="" type="checkbox"/> Ladder <input type="checkbox"/> Drain System <input type="checkbox"/> Pool Cover <input checked="" type="checkbox"/> Filtration System <input type="checkbox"/> Ground Cloth <input type="checkbox"/> Maintenance Kit
56072	549cm x 107cm (18' x 42")	To be placed on the ground	<input type="checkbox"/> Ladder <input type="checkbox"/> Drain System <input type="checkbox"/> Pool Cover <input checked="" type="checkbox"/> Filtration System <input type="checkbox"/> Ground Cloth <input type="checkbox"/> Maintenance Kit
56113	549cm x 122cm (18' x 48")	To be placed on the ground	<input checked="" type="checkbox"/> Ladder <input type="checkbox"/> Drain System <input type="checkbox"/> Pool Cover <input checked="" type="checkbox"/> Filtration System <input type="checkbox"/> Ground Cloth <input type="checkbox"/> Maintenance Kit
56115	549cm x 122cm (18' x 48")	To be placed on the ground	<input type="checkbox"/> Ladder <input type="checkbox"/> Drain System <input type="checkbox"/> Pool Cover <input checked="" type="checkbox"/> Filtration System <input type="checkbox"/> Ground Cloth <input type="checkbox"/> Maintenance Kit
56232	549cm x 132cm (18' x 52")	To be placed on the ground	<input checked="" type="checkbox"/> Ladder <input type="checkbox"/> Drain System <input type="checkbox"/> Pool Cover <input checked="" type="checkbox"/> Filtration System <input type="checkbox"/> Ground Cloth <input type="checkbox"/> Maintenance Kit
56233	549cm x 132cm (18' x 52")	To be placed on the ground	<input type="checkbox"/> Ladder <input type="checkbox"/> Drain System <input type="checkbox"/> Pool Cover <input checked="" type="checkbox"/> Filtration System <input type="checkbox"/> Ground Cloth <input type="checkbox"/> Maintenance Kit
56280	549cm x 132cm (18' x 52")	To be placed on the ground	<input checked="" type="checkbox"/> Ladder <input type="checkbox"/> Drain System <input type="checkbox"/> Pool Cover <input checked="" type="checkbox"/> Filtration System <input type="checkbox"/> Ground Cloth <input type="checkbox"/> Maintenance Kit

Thank you for buying a Bestway pool. In order to ensure that you gain maximum enjoyment and safe use of your pool please follow the installation instructions in the DVD enclosed (except for 244cm x 61cm/8' x 24" pool) in your retail box along with the important safety guidelines in your owner's manual.

Assembly usually takes approximately 20 minutes with 2-3 people. (Except for 549cm x 107cm / 18' x 42", 549cm x 122cm / 18' x 48", 549cm x 132cm / 18' x 52" pools.)

Assembly usually takes approximately 30 minutes with 2-3 people. (For 549cm x 107cm / 18' x 42", 549cm x 122cm / 18' x 48", 549cm x 132cm / 18' x 52" pools.)

See below for part descriptions.

Parts:

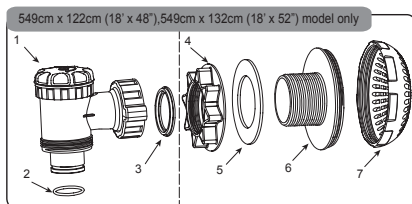

Description	Pool Size & Part No.	
	549cm x 122cm (18' x 48")	549cm x 132cm (18' x 52")
1. Control Valve		
2. O-ring	P6D510	P6H510
3. Control Valve Gasket		
4. Connector Nut		
5. Gasket	P6D511	P6H511
6. Connector		
7. Debris Screen		

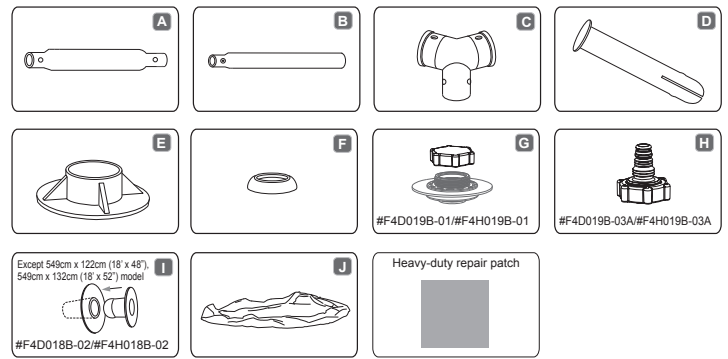

Note: Drawings not scaled to size. Please see FAQ'S for additional information.

Ref#	Description	Pool Size & Quantity											
		244cm x 61cm (8' x 24")	305cm x 76cm (10' x 30")	366cm x 76cm (12' x 30")	366cm x 100cm (12' x 39.5")	366cm x 122cm (12' x 48")	427cm x 122cm (14' x 48")	457cm x 91cm (15' x 36")	457cm x 122cm (15' x 48")	488cm x 122cm (16' x 48")	549cm x 107cm (18' x 42")	549cm x 122cm (18' x 48")	549cm x 132cm (18' x 52")
A	Top Rail	8	10	12	14	14	15	16	18	18	18	18	
B	Vertical Pool Leg	8	10	12	14	14	15	16	18	18	18	18	
C	T-Connector	8	10	12	14	14	15	16	18	18	18	18	
D	Pin	18	22	26	30	30	32	34	38	38	38	38	
E	Footing	8	10	12	14	14	15	16	18	18	18	18	
F	Gasket	18	22	26	30	30	32	34	38	38	38	38	
G	Drain Valve (#F4D019B-01)	1	1	1	0	1	1	0	1	1	0	0	
	Drain Valve (#F4H019B-01)	0	0	0	1	0	0	1	0	0	1	0	
H	Hose Adaptor (#F4D019B-03A)	1	1	1	0	1	1	0	1	1	0	0	
	Hose Adaptor (#F4H019B-03A)	0	0	0	1	0	0	1	0	0	1	0	
I	Stopper Plug (#F4D018B-02)	2	2	2	0	2	2	0	2	0	0	0	
	Stopper Plug (#F4H018B-02)	0	0	0	2	0	0	2	0	0	0	0	
J	Liner	1	1	1	1	1	1	1	1	1	1	1	

WARNING

Read the manual and follow the instructions relating to safety tips, correct and complete product assembly, setting into service, use and maintenance.
 The use of a kit swimming pool implies the respect of the safety instructions described in the manual of maintenance and use.
 The safety of your children depends entirely on you! Children under 5 years old are at greatest risk. Please take care to avoid accidents.
 Continuous and competent adult supervision of children and the handicapped is required at all times.
 Assign at least one person in charge of safety. Increase supervision if there are several people in the swimming pool. Teach your children to swim if possible. Your children's safety is your responsibility! The risk is the greatest when children are under five. Remember accidents don't just happen to others! Be prepared to react. Without adult supervision, your child's life is in danger.
 For safety, please do not set up your pool on a terrace/balcony.
 Remember to place our pool where it's possible to drain it easily avoiding flooding.
 Never let children enter or remain in the pool or pool area without adult supervision or if they are not wearing life saving devices.
 Do not allow access to the pool without a lifejacket or vest for a child not knowing how to swim well and not accompanied in the water.
 Test the water temperature before entering the pool by splashing water on your neck, arms and legs.
 Under no circumstances should any user jump or dive into the pool, serious injury or death could result. Prohibit running, playing games and other strenuous exercise near the swimming pool.
 Pool and accessories should only be assembled by competent adults.
 Your pool should be filled by low pressure water flow in order to prevent undue stress to the liner. Bestway will not be responsible for damage to the pool due to filling via water-truck (See FAQ's)
 Do not straddle, sit, stand, lean over or put pressure onto the top rail, doing so could result in collapse of the pool and flooding, causing serious personal injury and/or damage to personal property.
 Do not leave toys near or in an unsupervised swimming pool.
 Do not swim alone.
 Do not use your pool under the use of alcohol, drugs or medicaments.
 Store chemicals and accessories out of the reach of children.
 Never add chemicals to pool while it is occupied. Consult a specialist pool supply retailer to ensure correct chemical usage.
 Always keep the pool water clean.
 Pool water should be tested regularly to ensure that the PH and chlorine concentration in the water is optimal for safe and enjoyable use throughout the season.
 Household pets should be kept clear of pool area to avoid structural damage to pool.
 Surround your pool with a fence and ensure the gate is kept closed at all times.
 Cover pool when not in use. Neither children nor adults can be seen inside the pool if the cover is in use.
 Remove cover completely when in use.
 A working electronic detector should be installed to alert you if someone has entered the pool area.
 Under no circumstances should this equipment replace an adult's nearby supervision.
 Do not leave ladder in pool when pool is unattended. Remember to empty and store the pool during the winter times and if the pool is not used.
 Only use Bestway accessories with Bestway pools.
 Properly maintain your pool in order to increase life span and safe use. (See Pool Maintenance Section)
 Do not operate pump while pool is in use.



Children will be in danger without adequate supervision.

Forbid the access of the pool in case of damage of the filter pump.
 Renew the water regularly.
 Do not put the empty pool on the ground.
 Do not call near the pool, avoid neglected supervision due to calling.

All equipment should be inspected frequently for signs of deterioration, corrosion, broken parts or other hazards which may cause injury.
 Remember to reapply sunscreen protection regularly and always after swimming.
 Failure to follow these instructions can result in property damage, injury or death, especially for children.
 Failure to comply with maintenance instructions may lead to serious health hazards, especially for children.

SAFETY

Learn the necessary rescue operations, especially those relating to rescuing children.
 Rescue equipment should be located near the pool and the supervising adult should be fully trained to use it.

Rescue equipment should include but not limited to items such as coastguard approved ring buoy with attached rope and strong, rigid Rescue Pole of at least 366cm (12').

Post emergency numbers including:

- Fire (France 18)
- Police
- Ambulance (France 15)
- Poison Control Hotline
- Full home address

Keep a cordless water-resistant phone nearby pool during use.

In case of an accident:

- Take all the children out of the water immediately.
- Call for emergency support and follow their instruction/advice.
- Replace wet clothing with dry clothing.

Watch and react! When supervising children stay close at hand and always be alert.

Teach your children to swim as soon as possible.

All filtering systems are compliant with installation standard NF C 15-100 stating that any electrical appliance located less than 3.5 meters from the pool and freely accessible must only have a 12V supply. Any electrical appliance with a 220V mains supply must be located at least 3.5 meters from the edge of the pool. Always ask the manufacturer for advice before making any change to one or more components of the filtering system. (For France only)

PLEASE READ CAREFULLY AND RETAIN FOR FUTURE REFERENCE.

Preparation

NOTE: The pool must be set up on a completely flat and level surface. Please do not install the pool if the surface is inclined or slope.

- Check with your local city council for by-laws relating to fencing, barriers, lighting and safety requirements and ensure you comply with all laws.
- Take the pool and accessories out of the carton with care. If the pool set comes with a ladder, the ladder requires a crosshead screwdriver or an adjustable wrench (not included) to assemble.
- Locate your pool with a minimum of 122cm (4 feet) space on all sides so that a child can not use an object to climb into the pool. Do not set up directly under overhead power lines or trees and be sure the location does not contain underground utility pipes, lines or cables of any kind.
- It is essential the pool is set up on solid, level ground. If the pool is set up on uneven ground it can result in collapse of the pool and flooding, causing serious personal injury and/or damage to personal property. Setting up on uneven ground will void the warranty and service claims.
- Sand should not be used to create a level base, the ground should be dug out if necessary.
- Do not set pool up on driveways, decks, platforms, gravel or asphalt. Ground should be firm enough to withstand the pressure of the water; mud, sand, soft / loose soil or tar are not suitable.
- The ground must be cleared of all objects and debris including stones and twigs.

NOTE: Lawn or other vegetation under the pool will die and may cause odors and slime, therefore we recommend removing all grass from where the pool will be located. Avoid locating your pool over or beside areas prone to aggressive plant and weed species as they may grow through the ground cloth or liner.

• We highly recommend that once the pool is unfolded on the ground cloth to let it sit exposed to direct sunlight for 1 hour or more so that the pool is more flexible during set up.

• If purchased with a pump, the pump should be installed after pool is fully assembled. Remember to locate the intake and return outlets towards the outside power source.

NOTE: If you bought a filter pump, this element has a separate manual instructions. Please open its relative box for details.

• If you bought a separate ladder for your pool, make sure it matches the pool size.

• Regularly check to make sure the ladder is properly assembled.

NOTE: The ladder is only to be used for entering and exiting the pool.

Installation

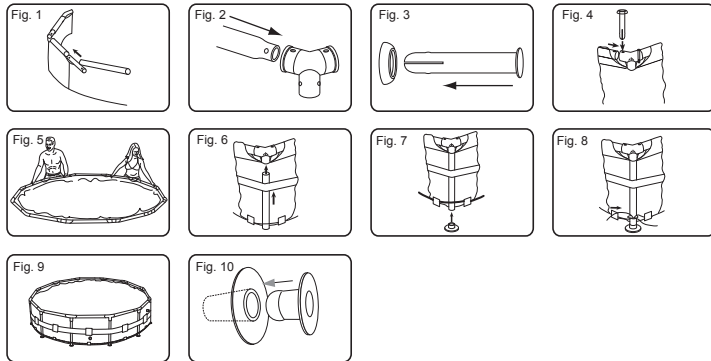

Assembly of the Steel Pro Frame pool can be completed without tools.

NOTE: It is important to assemble pool in the order shown below.

1. Lay out all parts and check that you have the correct quantities as listed in the parts guide. If you are missing any part do not assemble the pool, contact our Customer Service Department for assistance.
2. If pool was purchased with a ground cloth, spread carefully at the desired location. Ensure the pool is located within distance of a 220-240volt AC outlet protected by a RCD (Residual Current Device).
3. Spread out the pool and make sure the pool is right side up, let it sit exposed to direct sunlight for 1 hour or more so that the pool is more flexible during set up.
4. Turn the pool so the drain valve is near the area where your plan to drain the water and pump valves are facing the RCD outlet.

ATTENTION: Do not drag the pool on the ground in order to avoid puncturing from sharp objects. Bestway Inflatables will not be responsible for damage caused to the pool due to mishandling or failure to follow these instructions.
5. Insert the stopper plug into the inlet and outlet on the wall of the pool from the inside of the pool. (See Fig.10)

NOTE: For 549cm x 122cm (18' x 48'), 549cm x 132cm (18' x 52') pools, please refer to the connection valve installation on following page.
6. Insert top rail (A) into the pole pockets at the top of the pool. (See Fig.1)
7. Connect top rail (A) with T-Connector (C) at each of corner and insert pins (D) into gasket (F) first and then into pre-drilled holes of the frame.

NOTE: The gasket cups should face downwards to prevent water leaking into the top rails. (See Fig.2,3,4)
8. Repeat steps 6 and 7 until all top rails (A) are connected with T-Connectors (C) and the top frame is set up. For ease of assembly slightly raise the last 2 rails to an inverted v shape and insert into the last T-Connectors(C). Slowly lower until fully connected taking care not to pinch your fingers. (See Fig.5)
9. Put all vertical pool legs (B) inside the bottom rope and the pool wall band. Connect vertical pool leg (B) into the bottom of the T-Connector (C). Make sure the vertical pool leg (B) has the spring loaded pins at the top when connecting the T-Connector (C). (See Fig.6)

NOTE: For 244cm x 61cm (8' x 24') pools, no bottom rope and wall band. For 305cm x 76cm (10' x 30'), 366cm x 76cm (12' x 30') pools, no bottom rope.
10. Attach all footings (E) to the bottom of the vertical pool legs (B). (See Fig.7)
11. Tighten the rope at the bottom of the pool until the legs are straight. (See Fig.8)
12. Pull the frame from different directions to ensure all rails, pool legs and connectors are firmly jointed. (See Fig.9)
13. Ensure drain valve is firmly closed.
14. Put 1" to 2" water in the pool to cover the floor. Once pool floor is slightly covered, gently smooth out all wrinkles. Start in the center of the pool and work your way clockwise to the outside.

Connection Valve Assembly

For 549cm x 122cm (18' x 48'), 549cm x 132cm (18' x 52') pool model

1. Screw the Debris Screen onto the Connector. (See Fig.12)
2. From inside the pool, insert this assembled Unit to the pool's inlet A and outlet B. (See Fig.13)



NOTE: Ensure the Gasket is properly in place on the assembled Unit inside of the pool liner.

3. From outside of the pool, tighten the Connector Nut onto the assembled Unit. (See Fig. 14)

4. Hand-tighten the Control Valve to the assembled Unit. (See Fig.15)

NOTE: Check that both the Control Valve Gasket and O-ring are correctly positioned on the Control Valve.

5. Refer to the pool manual for the rest of the pool installation.

OPERATION NOTE: Use the control screw on top of the Control Valve to open and close the Valve. (See Fig.16)

6. Make sure the valve is closed.

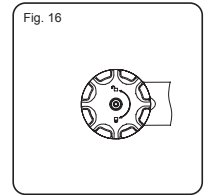
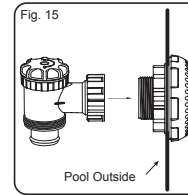
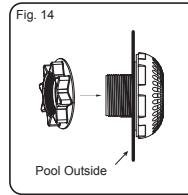
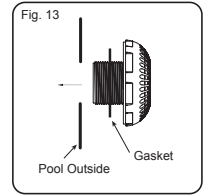
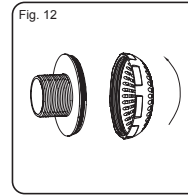
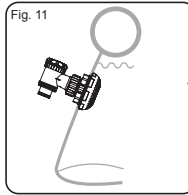

Filling Pool with Water

ATTENTION: Do not leave pool unattended while filling with water

1. Fill pool to drain valve.

STOP

2. Turn water off. Check that the water is not collecting on any side to ensure the pool is level. If pool is not level, drain water and re-level ground by digging out (See Fig. 19). Never attempt to move the pool with water in it, serious personal injury or damage to the pool may result.

NOTE: Your pool may contain up to xxxxx liters/xxxxx gallons which equals xxxxx pounds of pressure. If your pool has any bulge or uneven side then the pool is not level, the sides may burst and the water may discharge suddenly causing serious personal injury and/or damage to property.

3. When level, fill pool to lowest pump valve.

STOP

4. Turn water off. Check valves for secure fit.

5. Fill pool until water capacity is 90%. DO NOT OVERFILL as this could cause the pool to collapse. In times of heavy rainfall you may need to empty some of the water to ensure the level is correct. (See Fig. 18)

6. Check pool for any leaks at valves or seams, check ground cloth for any evident water loss. Do not add chemicals until this has been done.

7. In the event of a leak, patch your pool using the patch kit provided. Refer to the FAQ's for further information.

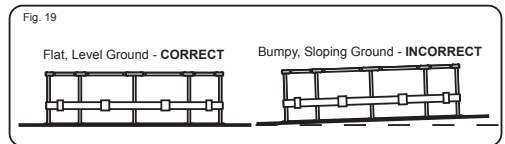
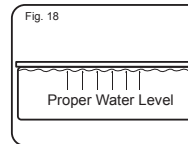

NOTE: Drawings for illustration purpose only. May not reflect actual product. Not to scale.

Pool Maintenance

If you do not adhere to the maintenance guidelines below, your health might be at risk, especially that of your children.

NOTE: The filter pump is used to circulate the water and to filter small particles to keep your water free of suspended dirt particles. In order to keep your pool water clean and hygienic you must add chemicals.

To keep your pool clean:

1. Contact your local pool supply shop for advice and purchase of chemicals and PH kits. One of the most important factors to increase the life of the liner is to keep continuously clean and healthy water. Please follow strictly the instructions from professional technicians for the water treatment through the use of chemicals.
 2. Locate a bucket of water next to pool to clean users' feet before entering pool.
 3. Cover the pool when not in use.
 4. Skim pool regularly to avoid settled dirt.
 5. Check the filter cartridge regularly, change filter cartridge if filter cartridge remains soiled or discolored. Suggest replacing the filter cartridge every 2 weeks.
 6. Gently clean any scum from the side with a clean cloth.
 7. To improve the water quality we suggest to use Bestway accessories like skimmer, maintenance kits. Please visit our website www.bestway-service.com or contact your pool supplier. Please be careful in case of rain water, kindly check that the water level is not higher than the expected one. If so, please act consequently.
- Proper maintenance can maximize the life of your pool.**

ATTENTION: Do not use pump when pool is in use.

During the season of use of the swimming pool, the filtration system must be necessarily put into service every day, enough for a long time to assure at least a complete renewal of the volume of water.

Repair

If your pool is damaged, use the repair patch. -see FAQ's for instructions.

Dismantling

1. Unscrew the drain valve cap on the outside of the pool counter clockwise and remove.
2. Connect the adaptor to the hose and put the other end of the hose in the area where you are going to drain your pool. (Check local regulations for drainage by-laws).
3. Screw control ring of the hose adaptor onto the drain valve clockwise. The drain valve will be open and water will start to drain automatically.

ATTENTION: Water flow can be controlled with the control ring.
4. When draining is finished, unscrew the control ring to close the valve.
5. Disconnect the hose.
6. Screw the cap back onto the drain valve.
7. Air dry pool.

ATTENTION: Do not leave the drained pool outside.

Storage

1. Please remove all the accessories and spare parts of the pool and store them clean and dry.
2. Once pool is completely dry, sprinkle with talcum powder to prevent pool from sticking together, fold pool carefully. If pool is not completely dry, mould may result and will damage the pool liner.
3. Store liner and accessories in a dry place with a moderate temperature between 5°C / 41°F and 38°C / 100°F.

- During rainy season, pool and accessories should be stored as above instruction also.
- Unproper draining of the pool might cause serious personal injury and/or damage to personal property.

Frequently Asked Questions

1. What is a suitable base for the Frame Set pool?

Almost any completely flat, solid, level surface can be used. Do not use sand as a leveling material as it is prone to shifting under the pool. The ground should be dug out until it is perfectly level. Do not set up on driveways, decks, platforms, gravel or asphalt. The ground should be firm enough to withstand the weight and pressure of the water: mud, sand, soft / loose soil or tar are not suitable. A concrete base can be used but care should be taken not to drag the pool across the surface as abrasions could tear the liner. If the pool is to be set up on a lawn, it is recommended that the grass is removed from where the pool will sit as it will die and may cause odors / slime. Certain types of hardy grass can grow through the liner as can aggressive bushes / plants by the side of the pool. Ensure adjacent vegetation is cut back where necessary. Use of a ground cloth assists in protecting the base of the pool.

2. How will I know if my pool is set up on unlevelled ground?

If your pool appears to be bulging on one side it is not set up on level ground. It is important that you empty your pool and move the pool to a level site. If the pool is not on level ground it will place undue stress on the seams and could result in the seams bursting which will cause flooding, property damage and potentially personal injury or death.

Fill your pool following the instructions in the owner's manual carefully. This will ensure that you do not waste water and the pool can be moved easily so that the ground can be leveled at an appropriate time and not after you have completely filled it with water.

3. Can I have my pool filled by a water service?

We recommend using a garden hose under low pressure for filling your pool. If it is necessary to use a water delivery service, it is best to fill the pool with one inch of water by hose and smooth wrinkles first. Use a water service that is able to regulate the flow of water to prevent damage. Ensure you stop at each step as noted in the instruction manual to ensure your pool is level. Bestway will not be held responsible for pools damaged or weakened by water delivery services.

4. What is the maximum fill height of the pool?

Fill pool until water capacity is 90% up to the bottom of the top rail of the pool. Never attempt to fill your pool beyond the base of the rail. We recommend leaving extra room to account for water displacement when occupants are inside the pool. You may have to top up the water during the season which has been lost through evaporation or normal use.

5. My pool is leaking, what do I do to fix it?

The pool does not need to be emptied to fix any holes. Self-adhesive underwater repair patches can be purchased at your local pool / hardware store. For external use, use the repair patch provided. For internal holes, clean the hole on the inside of the pool to wipe off any oils and algae. Cut a circle large enough to cover the hole and apply the patch securely onto the side in the water. Cut a second patch and apply to the outside of the pool for extra strength. If the hole is in the base of the pool use one patch only and weigh it down with a heavy object while it bonds. If you have patched the pool when it is empty we recommend you leave it at least 12 hours before filling.

6. Where can I buy filter cartridges and how often should I change them?

Filter cartridges to fit your filter pump should be available from the store where you purchased your pool. If not, most mass retailers sell filter cartridges as an accessory. If you are unable to obtain replacements please call our toll-free number and we will assist you in finding a source local to you. The cartridges should be changed every 2 weeks dependent upon use of the pool. Check the filter on a weekly basis and clean by hosing down any debris and particles. **Note:** Ensure your pump is disconnected from the electrical supply before checking the filter cartridge. You can also visit our website www.bestway-service.com for cartridge purchase.

7. How many times a year should I change the water?

This is dependant on the amount of use the pool receives, and the attention paid to covering the pool and keeping chemicals properly balanced. If maintained correctly the water should last a full summer season. Please contact your local pool chemical supplier for detailed information regarding chemicals, they will be able to advise you how to best maintain the cleanliness of your water.

8. Do I need to take my pool down for the winter?

Yes, Above-ground pools may collapse under the weight of ice and snow and the PVC walls will be damaged. We recommend taking the pool down when temperatures fall below 8°C / 45°F. The pool should be stored indoors in a moderate temperature between 5°C / 41°F and 38°C / 100°F. Please store away from chemicals and rodents and out of the reach of children.

9. My pool is fading – why is that?

Excessive use of chemicals can cause the color of the inside of the liner to fade; this is similar to a swimsuit fading over time from repeated contact with chlorinated water.

10. How many years will the pool last?

There is no set time limit for the pool to last; following the instructions in the owner's manual and with proper care, maintenance and storage you can considerably increase the life of your pool. Improper set-up, use or care can result in failure of the pool.

11. Do you recommend the use of a filter pump with a Bestway pool?

Absolutely! We strongly recommend you the use of a filter pump which could maintain the water of the pool clean.

12. Which are the most important functions of my filter pump?

The most important function of a filter pump is the elimination of every sort of impurity from the water by the aid of a filter cartridge and chemical products for its sterilization.

WARRANTY 2013

Limited BESTWAY® Manufacturer's Warranty

The product you have purchased comes accompanied a limited warranty. Bestway® stands behind our quality guarantee and assures, through a replacement warranty, your product will be free from manufacturer's defects that result in leaks.



To enact a claim, this warranty card must be filled out completely and returned along with: (1) Your purchase receipt (2) Cut the drain valve placed on the wall of pool together with the nearby production batch number and copy them to your purchase receipt. Before cutting the pool, please contact your after sales center for instructions.



Bestway® is not responsible for economic loss due to water or chemical costs. With the exception of replacement product, the results of leak are not Bestway® responsibility. Bestway® will not place any products deemed to have been neglected or having been used outside of the owner's manual guidelines.

TO: Bestway® SERVICE DEPARTMENT DATE _____

Customer Code Number _____

FAX/E-MAIL/TEL: Please refer to your country according to the information you find on the back cover Please provide your address details in full. Note: Incomplete address details will result in delayed shipments.

REQUIRED INFORMATION - PLEASE WRITE THE DELIVERY ADDRESS

Name: _____

Address: _____

Zipcode: _____

City: _____

Country: _____

Telephone: _____

Mobile: _____



E-MAIL: _____

Fax: _____

Please fill clearly your item code: _____

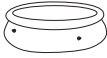
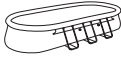
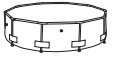
Select the product you have purchased

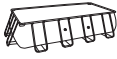
 FAST SET™ POOLS	 OVAL FAST SET™ POOLS	 STEEL PRO™ FRAME POOLS
244cm x 66cm.	488cm x 305cm x 107cm.	244cm x 51cm.
305cm x 76cm.	549cm x 366cm x 122cm.	244cm x 61cm.
366cm x 76cm.	610cm x 366cm x 122cm.	305cm x 76cm.
366cm x 91cm.	732cm x 366cm x 122cm.	356cm x 102cm.
457cm x 91cm.		366cm x 76cm.
457cm x 107cm.		366cm x 100cm.
457cm x 122cm. (Blue)		366cm x 122cm.
457cm x 122cm. (Grey)		427cm x 122cm.
549cm x 122cm.		457cm x 91cm.
		457cm x 122cm.
		488cm x 122cm.
		549cm x 107cm.
		549cm x 122cm.
		549cm x 132cm.

 RECTANGULAR FRAME POOLS	 SPLASH FRAME POOLS
287cm x 201cm x 100cm.	221cm x 150cm x 43cm.
404cm x 201cm x 100cm.	239cm x 150cm x 58cm.
412cm x 201cm x 122cm.	259cm x 170cm x 61cm.
549cm x 274cm x 122cm.	300cm x 201cm x 66cm.
671cm x 366cm x 132cm.	400cm x 211cm x 81cm.
732cm x 366cm x 132cm.	

Description of problem

- Item tears / Leaking Faulty welding Faulty upper ring Faulty drain valve
 Item is incomplete, Which part is missing - Please put the code you find on the instruction manual

Others, please describe _____

For request of spare parts consumer has to send us also the page of the manual with a cross near the missing or faulty part.

All the information given need to be complete in order to receive our assistance. You have to send also a copy of your purchase receipt together with this fax. YOU CAN ALSO VISIT OUR WEB SITE: www.bestway-service.com

Description du produit

Type	Dimensions	Type d'installation	Kit
56045	244cm x 61cm (8pi x 24po)	Placer sur le sol	<input type="checkbox"/> Échelle <input type="checkbox"/> Système de drainage <input type="checkbox"/> Bâche de couverture <input type="checkbox"/> Système de Filtration <input type="checkbox"/> Tapis de sol <input type="checkbox"/> Kit d'entretien
56026	305cm x 76cm (10pi x 30po)	Placer sur le sol	<input type="checkbox"/> Échelle <input type="checkbox"/> Système de drainage <input type="checkbox"/> Bâche de couverture <input type="checkbox"/> Système de Filtration <input type="checkbox"/> Tapis de sol <input type="checkbox"/> Kit d'entretien
56059	305cm x 76cm (10pi x 30po)	Placer sur le sol	<input type="checkbox"/> Échelle <input type="checkbox"/> Système de drainage <input type="checkbox"/> Bâche de couverture <input checked="" type="checkbox"/> Système de Filtration <input type="checkbox"/> Tapis de sol <input type="checkbox"/> Kit d'entretien
56048	305cm x 76cm (10pi x 30po)	Placer sur le sol	<input type="checkbox"/> Échelle <input type="checkbox"/> Système de drainage <input type="checkbox"/> Bâche de couverture <input checked="" type="checkbox"/> Système de Filtration <input type="checkbox"/> Tapis de sol <input type="checkbox"/> Kit d'entretien
56030	366cm x 76cm (12pi x 30po)	Placer sur le sol	<input type="checkbox"/> Échelle <input type="checkbox"/> Système de drainage <input type="checkbox"/> Bâche de couverture <input type="checkbox"/> Système de Filtration <input type="checkbox"/> Tapis de sol <input type="checkbox"/> Kit d'entretien
56062	366cm x 76cm (12pi x 30po)	Placer sur le sol	<input type="checkbox"/> Échelle <input type="checkbox"/> Système de drainage <input type="checkbox"/> Bâche de couverture <input checked="" type="checkbox"/> Système de Filtration <input type="checkbox"/> Tapis de sol <input type="checkbox"/> Kit d'entretien
56050	366cm x 76cm (12pi x 30po)	Placer sur le sol	<input type="checkbox"/> Échelle <input type="checkbox"/> Système de drainage <input type="checkbox"/> Bâche de couverture <input checked="" type="checkbox"/> Système de Filtration <input type="checkbox"/> Tapis de sol <input type="checkbox"/> Kit d'entretien
56260	366cm x 100cm (12pi x 39.5po)	Placer sur le sol	<input checked="" type="checkbox"/> Échelle <input type="checkbox"/> Système de drainage <input type="checkbox"/> Bâche de couverture <input checked="" type="checkbox"/> Système de Filtration <input type="checkbox"/> Tapis de sol <input type="checkbox"/> Kit d'entretien
56261	366cm x 100cm (12pi x 39.5po)	Placer sur le sol	<input checked="" type="checkbox"/> Échelle <input type="checkbox"/> Système de drainage <input type="checkbox"/> Bâche de couverture <input checked="" type="checkbox"/> Système de Filtration <input type="checkbox"/> Tapis de sol <input type="checkbox"/> Kit d'entretien
56088	366cm x 122cm (12pi x 48po)	Placer sur le sol	<input checked="" type="checkbox"/> Échelle <input type="checkbox"/> Système de drainage <input type="checkbox"/> Bâche de couverture <input checked="" type="checkbox"/> Système de Filtration <input type="checkbox"/> Tapis de sol <input type="checkbox"/> Kit d'entretien
56205	366cm x 122cm (12pi x 48po)	Placer sur le sol	<input checked="" type="checkbox"/> Échelle <input type="checkbox"/> Système de drainage <input type="checkbox"/> Bâche de couverture <input checked="" type="checkbox"/> Système de Filtration <input type="checkbox"/> Tapis de sol <input type="checkbox"/> Kit d'entretien
56259	366cm x 122cm (12pi x 48po)	Placer sur le sol	<input checked="" type="checkbox"/> Échelle <input type="checkbox"/> Système de drainage <input type="checkbox"/> Bâche de couverture <input checked="" type="checkbox"/> Système de Filtration <input type="checkbox"/> Tapis de sol <input type="checkbox"/> Kit d'entretien
56263	427cm x 122cm (14pi x 48po)	Placer sur le sol	<input checked="" type="checkbox"/> Échelle <input type="checkbox"/> Système de drainage <input type="checkbox"/> Bâche de couverture <input checked="" type="checkbox"/> Système de Filtration <input type="checkbox"/> Tapis de sol <input type="checkbox"/> Kit d'entretien
56264	427cm x 122cm (14pi x 48po)	Placer sur le sol	<input checked="" type="checkbox"/> Échelle <input type="checkbox"/> Système de drainage <input type="checkbox"/> Bâche de couverture <input checked="" type="checkbox"/> Système de Filtration <input type="checkbox"/> Tapis de sol <input type="checkbox"/> Kit d'entretien
56276	427cm x 122cm (14pi x 48po)	Placer sur le sol	<input checked="" type="checkbox"/> Échelle <input type="checkbox"/> Système de drainage <input type="checkbox"/> Bâche de couverture <input checked="" type="checkbox"/> Système de Filtration <input type="checkbox"/> Tapis de sol <input type="checkbox"/> Kit d'entretien
56017	457cm x 91cm (15pi x 36po)	Placer sur le sol	<input type="checkbox"/> Échelle <input type="checkbox"/> Système de drainage <input type="checkbox"/> Bâche de couverture <input type="checkbox"/> Système de Filtration <input type="checkbox"/> Tapis de sol <input type="checkbox"/> Kit d'entretien
56066	457cm x 91cm (15pi x 36po)	Placer sur le sol	<input checked="" type="checkbox"/> Échelle <input type="checkbox"/> Système de drainage <input type="checkbox"/> Bâche de couverture <input checked="" type="checkbox"/> Système de Filtration <input type="checkbox"/> Tapis de sol <input type="checkbox"/> Kit d'entretien
56052	457cm x 91cm (15pi x 36po)	Placer sur le sol	<input checked="" type="checkbox"/> Échelle <input type="checkbox"/> Système de drainage <input type="checkbox"/> Bâche de couverture <input checked="" type="checkbox"/> Système de Filtration <input type="checkbox"/> Tapis de sol <input type="checkbox"/> Kit d'entretien
56100	457cm x 122cm (15pi x 48po)	Placer sur le sol	<input checked="" type="checkbox"/> Échelle <input type="checkbox"/> Système de drainage <input type="checkbox"/> Bâche de couverture <input checked="" type="checkbox"/> Système de Filtration <input type="checkbox"/> Tapis de sol <input type="checkbox"/> Kit d'entretien
56101	457cm x 122cm (15pi x 48po)	Placer sur le sol	<input checked="" type="checkbox"/> Échelle <input type="checkbox"/> Système de drainage <input type="checkbox"/> Bâche de couverture <input checked="" type="checkbox"/> Système de Filtration <input type="checkbox"/> Tapis de sol <input type="checkbox"/> Kit d'entretien
56266	488cm x 122cm (16pi x 48po)	Placer sur le sol	<input checked="" type="checkbox"/> Échelle <input type="checkbox"/> Système de drainage <input type="checkbox"/> Bâche de couverture <input checked="" type="checkbox"/> Système de Filtration <input type="checkbox"/> Tapis de sol <input type="checkbox"/> Kit d'entretien
56267	488cm x 122cm (16pi x 48po)	Placer sur le sol	<input checked="" type="checkbox"/> Échelle <input type="checkbox"/> Système de drainage <input type="checkbox"/> Bâche de couverture <input checked="" type="checkbox"/> Système de Filtration <input type="checkbox"/> Tapis de sol <input type="checkbox"/> Kit d'entretien
56277	488cm x 122cm (16pi x 48po)	Placer sur le sol	<input checked="" type="checkbox"/> Échelle <input type="checkbox"/> Système de drainage <input type="checkbox"/> Bâche de couverture <input checked="" type="checkbox"/> Système de Filtration <input type="checkbox"/> Tapis de sol <input type="checkbox"/> Kit d'entretien
56070	549cm x 107cm (18pi x 42po)	Placer sur le sol	<input checked="" type="checkbox"/> Échelle <input type="checkbox"/> Système de drainage <input type="checkbox"/> Bâche de couverture <input checked="" type="checkbox"/> Système de Filtration <input type="checkbox"/> Tapis de sol <input type="checkbox"/> Kit d'entretien
56072	549cm x 107cm (18pi x 42po)	Placer sur le sol	<input checked="" type="checkbox"/> Échelle <input type="checkbox"/> Système de drainage <input type="checkbox"/> Bâche de couverture <input checked="" type="checkbox"/> Système de Filtration <input type="checkbox"/> Tapis de sol <input type="checkbox"/> Kit d'entretien
56113	549cm x 122cm (18pi x 48po)	Placer sur le sol	<input checked="" type="checkbox"/> Échelle <input type="checkbox"/> Système de drainage <input type="checkbox"/> Bâche de couverture <input checked="" type="checkbox"/> Système de Filtration <input type="checkbox"/> Tapis de sol <input type="checkbox"/> Kit d'entretien
56115	549cm x 122cm (18pi x 48po)	Placer sur le sol	<input checked="" type="checkbox"/> Échelle <input type="checkbox"/> Système de drainage <input type="checkbox"/> Bâche de couverture <input checked="" type="checkbox"/> Système de Filtration <input type="checkbox"/> Tapis de sol <input type="checkbox"/> Kit d'entretien
56232	549cm x 132cm (18pi x 52po)	Placer sur le sol	<input checked="" type="checkbox"/> Échelle <input type="checkbox"/> Système de drainage <input type="checkbox"/> Bâche de couverture <input checked="" type="checkbox"/> Système de Filtration <input type="checkbox"/> Tapis de sol <input type="checkbox"/> Kit d'entretien
56233	549cm x 132cm (18pi x 52po)	Placer sur le sol	<input checked="" type="checkbox"/> Échelle <input type="checkbox"/> Système de drainage <input type="checkbox"/> Bâche de couverture <input checked="" type="checkbox"/> Système de Filtration <input type="checkbox"/> Tapis de sol <input type="checkbox"/> Kit d'entretien
56280	549cm x 132cm (18pi x 52po)	Placer sur le sol	<input checked="" type="checkbox"/> Échelle <input type="checkbox"/> Système de drainage <input type="checkbox"/> Bâche de couverture <input checked="" type="checkbox"/> Système de Filtration <input type="checkbox"/> Tapis de sol <input type="checkbox"/> Kit d'entretien

Merci d'avoir acheté une piscine Bestway. Afin de vous assurer le divertissement maximal et le maximum de sécurité dans l'usage de votre piscine, veuillez suivre les instructions d'installation contenues dans le DVD inclus dans l'emballage (sauf pour la piscine 244cm x 61cm /8pi x 24po) ainsi que les instructions de sécurité de votre manuel.

Il faut environ 20 minutes pour le montage avec 2-3 personnes. (Sauf pour piscines 549cm x 107cm /18pi x 42po, 549cm x 122cm /18pi x 48po, 549cm x 132cm /18pi x 52po.)
Il faut environ 30 minutes pour le montage avec 2-3 personnes. (Pour produits de taille: 549cm x 107cm /18pi x 42po, 549cm x 122cm /18pi x 48po, 549cm x 132cm /18pi x 52po.)

Voir ci-dessous les descriptions des pièces.

Pièces:

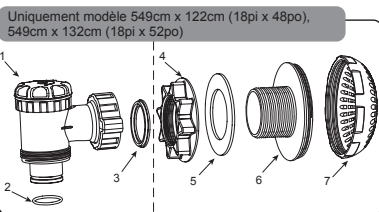

Description	Taille piscine et No.	
	549cm x 122cm (18pi x 48po)	549cm x 132cm (18pi x 52po)
1. Soupape de réglage		
2. Joint torique	P6D510	P6H510
3. Joint de la soupape de réglage		
4. Ecrin du raccord		
5. Joint	P6D511	P6H511
6. Raccord		
7. Grille de protection		

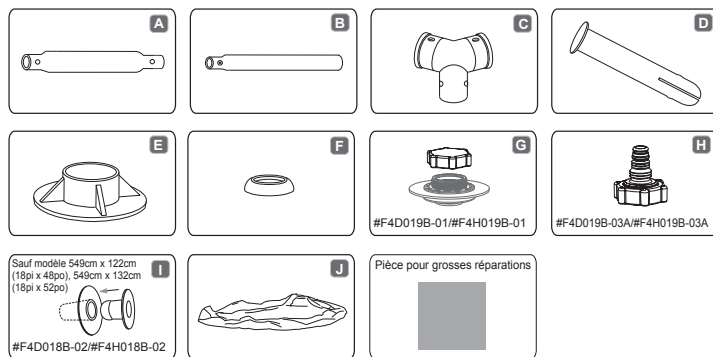

REMARQUE: Les dessins ne sont pas à l'échelle. Voir SVP les FAQ pour plus d'informations.

Réf.	Description	Taille piscine et Quantité															
		244cm x 61cm (8pi x 24po)	305cm x 76cm (10pi x 30po)	366cm x 76cm (12pi x 30po)	366cm x 100cm (12pi x 39.5po)	366cm x 122cm (12pi x 48po)	427cm x 122cm (14pi x 48po)	457cm x 91cm (15pi x 36po)	457cm x 122cm (15pi x 48po)	488cm x 122cm (16pi x 48po)	549cm x 107cm (18pi x 42po)	549cm x 122cm (18pi x 48po)	549cm x 132cm (18pi x 52po)				
A	Traverse	8	10	12	14	14	15	16	18	18	18	18	18	18	18	18	
B	Montant	8	10	12	14	14	15	16	18	18	18	18	18	18	18	18	
C	Raccord en T	8	10	12	14	14	15	16	18	18	18	18	18	18	18	18	
D	Goupille	18	22	26	30	30	32	34	38	38	38	38	38	38	38	38	
E	Socket	8	10	12	14	14	15	16	18	18	18	18	18	18	18	18	
F	Joint	18	22	26	30	30	32	34	38	38	38	38	38	38	38	38	
G	Valve de vidange (#F4D019B-01)	1	1	1	0	1	1	0	1	1	0	1	0	1	0	1	
	Valve de vidange (#F4H019B-01)	0	0	0	1	0	0	1	0	0	1	0	0	1	0	1	
H	L'adaptateur (#F4D019B-03A)	1	1	1	0	1	1	0	1	1	0	1	1	0	1	0	
	L'adaptateur (#F4H019B-03A)	0	0	0	1	0	0	1	0	0	1	0	0	1	0	1	
I	Bouchon bleu (#F4D018B-02)	2	2	2	0	2	2	0	2	0	2	0	0	0	0	0	
	Bouchon bleu (#F4H018B-02)	0	0	0	2	0	0	2	0	0	2	0	0	0	0	0	
J	Toile	1	1	1	1	1	1	1	1	1	1	1	1	1	1	1	

AVERTISSEMENT

Lisez le manuel et respectez les instructions relatives à la sécurité, effectuez et complétez le montage du produit, pour son utilisation et son entretien.
 L'utilisation du kit de la piscine implique le respect des instructions de sécurité décrites dans le manuel d'entretien et d'utilisation.

La sécurité de vos enfants dépend entièrement de vous ! Les enfants de moins de 5 ans sont ceux qui courent le plus de risques. Faites attention SVP pour éviter les incidents.
 La surveillance des enfants doit être rapprochée et constante.

Désignez un seul responsable de la sécurité. Renforcez la surveillance lorsqu'il y a plusieurs utilisateurs dans la piscine. Apprenez à nager à vos enfants dès que possible. La sécurité de vos enfants ne dépend que de vous ! Le risque est maximum lorsque les enfants ont moins de 5 ans. L'accident n'arrive pas qu'aux autres ! Soyez prêt à y faire face! Sans surveillance, votre enfant est en danger.

Pour votre sécurité, ne montez pas votre piscine sur une terrasse/un balcon.
 Rappelez-vous de place votre piscine là où il est possible de la vider facilement tout en évitant une inondation. Ne laissez jamais des enfants rentrer ou rester dans la piscine ou dans la zone de la piscine sans la surveillance d'un adulte ou s'ils ne portent pas de dispositifs de sauvetage.
 N'autorisez pas l'accès à la piscine sans gilet ou brassière pour un enfant ne sachant pas bien nager et non accompagné dans l'eau.

Mouillez nuque, bras et jambes avant d'entrer dans l'eau.
 Interdisez le plongeon ou les sauts en présence de jeunes enfants. Interdisez la course et les jeux vifs aux abords de la piscine.

La piscine et les accessoires doivent être montés uniquement par des adultes compétents.
 Votre piscine doit être remplie par un flux d'eau à basse pression afin d'éviter un stress excessif à la cuve interne. Bestway ne sera pas responsable des dommages provoqués à la piscine par un remplissage au moyen d'un camion-citerne. (Voir les FAQ)

Ne vous mettez pas à califourchon, ne vous asseyez pas, ne vous appuyez pas et ne comprimez pas sur la traverse supérieure car cela pourrait provoquer un effondrement de la piscine et une inondation, causant de graves blessures et/ou des dommages aux biens personnels.
 Ne laissez pas de jouets à proximité et dans le bassin qui n'est pas surveillé.

Ne nagez pas seul.
 N'utilisez pas votre piscine en cas d'utilisation d'alcool, de drogues ou de médicaments.

Stockez les produits de traitement d'eau hors de la portée des enfants.
 N'ajoutez jamais de produits chimiques dans la piscine quand elle est occupée.
 Consultez un revendeur spécialisé dans les fournitures pour piscine pour vous assurer d'un usage correct des produits chimiques.
 Maintenez en permanence une eau limpide et saine.

L'eau de la piscine doit être régulièrement contrôlée pour vérifier que le pH et la concentration en chlore de l'eau est optimale pour la sécurité et pour l'usage pendant toute la saison.

Les animaux domestiques doivent être éloignés de la zone de la piscine pour éviter des dommages à la structure.
 Barrière de protection dont le portail sera constamment maintenu fermé.

Couvrez la piscine quand elle n'est pas utilisée. Les enfants et les adultes ne doivent pas rester dans la piscine quand la bache est utilisée. Enlevez complètement la bache quand vous utilisez la piscine.
 Détecteur électronique de passage ou de chute, en service et opérationnel.

Mais ils ne remplacent en aucun cas une surveillance rapprochée.
 Ne laissez pas l'échelle dans la piscine quand la piscine n'est pas surveillée. Rappelez-vous de vider et de ranger la piscine pendant l'hiver et si elle n'est pas utilisée.
 Utilisez uniquement des accessoires Bestway avec les piscines Bestway.
 Le fait d'entretenir correctement votre piscine augmente sa durée de vie et la sécurité de son utilisation. (Voir Section d'entretien de la piscine)
 Ne faites pas fonctionner la pompe quand la piscine est utilisée.

Interdisez l'accès à la piscine si la pompe de filtration est endommagée.
 Renouvelez régulièrement l'eau.
 Ne laissez pas la piscine vide sur le sol.
 Ne téléphonez pas près de la piscine car cela vous ferait négliger la surveillance.

Tous les équipements doivent être fréquemment contrôlés pour vérifier s'il y a des signes de détérioration, de corrosion, des pièces cassées ou d'autres points dangereux qui pourraient provoquer des blessures.
 Rappelez-vous d'appliquer régulièrement une lotion solaire et toujours avant un bain.
 Le non-respect de ces instructions pourrait provoquer des dommages, des blessures ou la mort, surtout en ce qui

concerne les enfants.

Le non-respect des instructions d'entretien pourrait provoquer de graves risques, surtout pour les enfants.

SÉCURITÉ

Apprenez les gestes qui sauvent et surtout ceux spécifiques aux enfants.

Bouée et perche à proximité du bassin.

Les équipements de sauvetage devraient inclure des éléments comme une bouée de sauvetage agrée par les garde-côtes avec une corde attachée et une perche rigide et solide d'au moins 366cm (12pi).

Mémoriser et afficher près de la piscine les numéros de premiers secours:

- Pompiers (18 pour la France)
- Police
- SAMU (15 pour la France)
- Centre antipoison
- Adresse complète du domicile

Téléphone accessible près du bassin pour ne pas laisser vos enfants sans surveillance quand vous téléphonez.

En cas d'accident

- Sortez la personne de l'eau le plus rapidement possible
- Appelez immédiatement du secours et suivez les conseils qui vous seront donnés
- Remplacez les habits mouillés par des couvertures chaudes

Regardez et réagissez! Quand vous surveillez des enfants, restez à proximité et toujours en alerte.

Apprenez à nager à vos enfants dès que possible.

Toutes les filtrations suivent la norme d'installation NF EN C 15-100 stipulant que tout appareil électrique situé à moins de 3,50 m du bassin et librement accessible doit être alimenté en très basse tension 12 V. Tout appareil électrique alimenté en 220 V doit être situé à plus de 3,50 m du bord du bassin. Demander l'avis du fabricant pour toute modification d'un ou plusieurs éléments du système de filtration. (Uniquement pour la France)

A LIRE ATTENTIVEMENT ET À CONSERVER POUR CONSULTATION ULTÉRIEURE.

Préparation

REMARQUE: La piscine doit être montée sur une surface complètement plate et nivelée. N'installez pas SVP la piscine si la surface est inclinée ou en pente.

- Contrôlez auprès de votre municipalité les arrêtés municipaux concernant le clôturage, les barrières, l'éclairage et la sécurité et assurez-vous qu'ils soient conformes à la législation.
- Retirez avec soin de l'emballage la piscine et les accessoires. Si le set de piscine contient une échelle, vous aurez besoin d'un tournevis à tête d'équerre ou d'une clé réglable (non compris) pour le montage.
- Choisissez un endroit permettant un dégagement d'au moins 122cm (4pi) autour de la piscine afin d'éviter qu'un enfant puisse grimper sur un objet et entrer dedans. Ne placez pas la piscine directement sous des lignes à haute tension ou des arbres, et veillez à ce qu'il n'y ait pas de conduits, fils ni câbles enfouis à l'endroit choisi.
- Il est essentiel que la piscine soit montée sur un sol compact et nivelé. Si la piscine est montée sur un sol non uniforme, cela pourrait provoquer l'effondrement de la piscine et une inondation, provoquant de graves blessures personnelles et/ou des dommages aux biens personnels. Le montage sur un sol non uniforme annule la garantie et les conditions d'assistance.
- Le sable ne devrait pas être utilisé pour créer une base nivelée, si nécessaire libérez le sol du sable.
- Ne montez pas la piscine sur une voie d'accès, une terrasse, une plateforme, du gravier ou du goudron. Le sol doit être suffisamment solide pour supporter la pression de l'eau; la boue, le sable, la terre molle/lâche ou le goudron ne conviennent pas.
- Le sol doit être dégagé de tout objet ou débris, y compris les pierres et les brindilles.

REMARQUE: Le gazon ou tout autre végétation sous la piscine mourront et pourraient provoquer de mauvaises odeurs et de la vase, nous recommandons d'enlever toute l'herbe de l'endroit où la piscine sera placée. Évitez de placer votre piscine au-dessus ou à proximité de zones sujettes à des plantes agressives et de mauvaises herbes car elles pourraient pousser à travers le tapis de sol ou la cuve interne.

• Nous recommandons fortement, dès que la piscine a été déployée sur le tapis de sol, de la laisser exposée aux rayons de soleil pendant 1 heure ou plus pour qu'elle soit plus flexible pendant le montage.

• Si la piscine a été achetée avec une pompe, la pompe doit être installée après le montage complet de la piscine. Rappelez-vous de placer les prises d'entrée et de sortie vers la source de l'alimentation.

REMARQUE: Si vous avez acheté une pompe de filtration, celle-ci a un manuel d'instructions séparé. Ouvrez SVP sa boîte relative pour plus de détails.

• Si vous avez acheté une échelle pour votre piscine, vérifiez qu'elle soit adaptée à la taille de la piscine.

• Vérifiez fréquemment que l'échelle soit montée correctement.

REMARQUE: Utilisez l'échelle seulement pour entrer et sortir de la piscine.

Installation

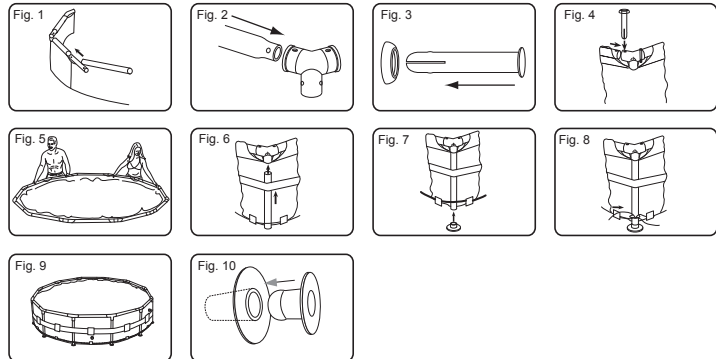

Le montage de la piscine tubulaire Steel Pro peut être réalisé sans outils.

REMARQUE: Il est important d'assembler la piscine dans l'ordre indiqué ci-dessous.

1. Étalez toutes les pièces et contrôlez que vous avez la quantité correcte comme indiqué dans la liste des pièces. Si vous avez perdu quelque pièces, ne montez pas la piscine mais contactez notre Service Client pour assistance.
2. Si la piscine a été achetée avec un tapis de sol, déployez-le soigneusement sur l'emplacement choisi. Assurez-vous que la piscine soit placée à une distance suffisante d'une prise 220-240 volts CA protégée par un RCD (dispositif de courant résiduel).
3. Déployez la piscine et contrôlez qu'elle soit tournée dans le bon sens, laissez-la au soleil pendant 1 heure ou plus pour qu'elle soit plus flexible pendant le montage.
4. Tournez la piscine pour que la soupape d'évacuation soit proche de la zone où vous avez envisagé de vider l'eau et les soupapes de la pompe soient tournées vers la source RCD.
ATTENTION: Ne traînez pas la piscine sur le sol afin d'éviter qu'elle ne soit perforée par des objets pointus. Bestway Inflatables n'est pas responsable pour les dommages causés à la piscine par une mauvaise manipulation ou par le non respect de ces instructions.
5. Insérez le bouchon d'arrêt dans les soupapes d'entrée et de sortie sur la paroi de la piscine, depuis l'intérieur. (Voir Fig. 10)
REMARQUE: Pour les piscines 549cm x 122cm (18pi x 48po), 549cm x 132cm (18pi x 52po), voir SVP l'installation de la soupape de connexion à la page suivante.
6. Insérez la traverse supérieure (A) dans les fourreaux au sommet de la piscine. (Voir Fig. 1) traverses supérieures. (Voir Fig. 2, 3, 4)
7. Fixez la traverse supérieure (A) au raccord en T (C) à chaque coin et insérez les chevilles (D) d'abord dans le joint (F) et puis dans les orifices percés de la structure.
REMARQUE: Les joints de clapet doivent être tournés vers le bas pour éviter des fuites d'eau dans les traverses supérieures. (Voir Fig. 2, 3, 4).
8. Répétez les étapes 6 et 7 jusqu'à ce que toutes les traverses supérieures (A) soient fixées aux raccords en T (C) et que le cadre supérieur soit monté. Pour détendre l'ensemble, abaissez légèrement les deux dernières traverses en formant un V inversé et insérez-les dans les derniers raccords en T (C). Abaissez lentement l'ensemble en faisant attention de ne pas coincer vos doigts (Voir Fig. 5).
9. Placez tous les montants verticaux (B) à l'intérieur de la corde et de la bande de la paroi. Fixez les montants verticaux (B) au bas du raccord en T (C). Vérifiez que le montant vertical (B) a bien les linguets à ressort au

sommet quand on le fixe au raccord en T (C). (Voir Fig. 6)

REMARQUE: Pour piscines 244cm x 61cm (8pi x 24po), aucune corde ni bande de la paroi. Pour les piscines 305cm x 76cm (10pi x 30po), 366cm x 76cm (12pi x 30po), aucune corde.

10. Fixez tous les socles (E) au bas du montant verticale (B). (Voir Fig. 7)
11. Serrez la corde au bas de la piscine jusqu'à ce que les montants soient bien droits (Voir Fig. 8).
12. Tirez la structure dans plusieurs directions pour vous assurer que toutes les traverses, les montants verticaux et les raccords soient bien reliés (Voir Fig. 9).
13. Assurez-vous que la soupape d'évacuation soit bien fermée.
14. Mettre quelques centimètres d'eau dans la piscine pour couvrir le sol. Une fois que le sol de la piscine est légèrement recouvert, lissez tous les plis. Commencez par le centre de la piscine et continuez dans le sens des aiguilles d'une montre vers l'extérieur.

Assemblage du Robinet

Modèle de 549cm x 122cm (18pi x 48po) sur 549cm x 132cm (18pi x 52po)

1. Vissez le filtre sur le raccord (Voir la Fig. 12).
2. De l'intérieur de la piscine, insérez le raccord dans l'orifice d'entrée A et l'orifice de sortie B (Voir la Fig. 13).
REMARQUE: Assurez-vous que le joint repose bien contre le raccord à l'intérieur de la toile de la piscine.
3. De l'extérieur de la piscine, serrez l'érou du connecteur sur l'unité assemblée. (Voir la Fig. 14).
4. Vissez le robinet à la main sur le raccord (Voir la Fig. 15).
REMARQUE: Assurez-vous que le joint du robinet et le joint torique sont bien placés sur le robinet.
5. Consultez le manuel du propriétaire pour poursuivre l'installation de la piscine.
REMARQUE SUR L'UTILISATION: Utilisez la vis de réglage sur le dessus du robinet pour l'ouvrir et le fermer (Voir la Fig. 16).
6. Assurez-vous que le robinet est fermé.

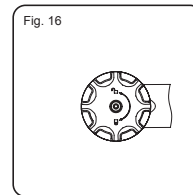
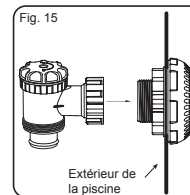
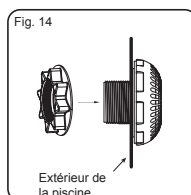
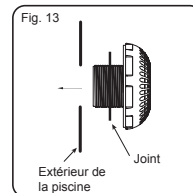
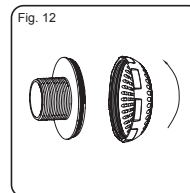
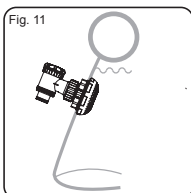

Remplissage

ATTENTION: Ne laissez pas la piscine sans surveillance pendant le remplissage.

1. Remplir la piscine jusqu'à la valve de vidange.
2. Coupez l'eau. Assurez-vous que l'eau ne s'accumule pas davantage d'un bord de la piscine afin qu'elle soit de niveau. Au besoin, videz la piscine et nivelez à nouveau le terrain en creusant là où c'est nécessaire. N'essayez pas de déplacer la piscine s'il y a de l'eau à l'intérieur, puisque cela pourrait entraîner de graves blessures et des dommages importants à la piscine (Voir la Fig. 19).
REMARQUE: Votre piscine a une capacité maximale de xxxxx litres (xxxxx gallons) d'eau, soit xxxxx livres de pression. Si votre piscine est plus bombée à un endroit, c'est qu'elle n'est pas de niveau. La toile risque donc de se rompre et l'eau, de se vider très rapidement, ce qui peut causer des blessures graves ou des dommages importants à la propriété.
3. Remplissez la piscine jusqu'à la valve de la pompe la plus basse.

ARRÊTEZ!

4. Coupez l'eau. Assurez-vous que les valves sont bien en place et étanches.
5. Remplissez la piscine jusqu'à 90% de sa capacité. **NE METTEZ PAS TROP D'EAU** dans la piscine, car cela pourrait causer son affaissement. En cas de forte pluie, il peut être nécessaire de retirer de l'eau de la piscine afin de veiller à ce que le niveau demeure adéquat (Voir la Fig. 18).
6. Vérifiez la présence de fuites aux valves et jointures, puis de toute perte d'eau évidente au tapis de sol. N'ajoutez pas de produits chimiques dans l'eau avant d'avoir procédé à cette vérification.
7. En cas de fuite, réparez la piscine à l'aide de la pièce fournie. Consultez la foire aux questions pour obtenir plus de détails.

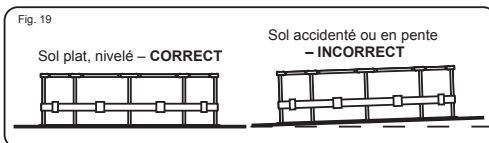
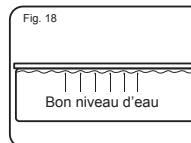

REMARQUE: Dessins uniquement pour illustration. Ils pourraient ne pas correspondre à l'appareil actuel. Ils ne sont pas à l'échelle.

Maintenance

Le non-respect des consignes d'entretien peut engendrer des risques graves pour la santé, notamment celle des enfants

REMARQUE: La pompe filtrante sert à faire circuler l'eau et à la filtrer, afin de la garder exempte de toute particule en suspension. Mais, afin de garder votre piscine vraiment propre et hygiénique, vous devez aussi utiliser des produits chimiques.

Méthode pour garder votre piscine propre:

1. Communiquez avec le piscinier le plus proche pour obtenir des conseils et vous procurer les trousse de produits chimiques et d'analyse du PH nécessaires.
2. Placez un seau d'eau près de la piscine afin que les baigneurs puissent se laver les pieds avant d'y entrer.
3. Couvrez la piscine quand vous ne vous en servez pas.
4. Écumez régulièrement la piscine pour éviter la formation de sédiments.
5. Contrôlez régulièrement la cartouche du filtre, changez-la si elle se présente souillée et décolorée. Nous suggérons de remplacer la cartouche toutes les 2 semaines.
6. Nettoyez délicatement toute saleté sous les côtés avec un linge propre.
7. Pour améliorer la qualité de l'eau, nous vous suggérons d'utiliser les accessoires Bestway comme le dépollueur et les kits d'entretien. Visitez notre site web www.bestway-service.com ou contactez votre revendeur. Faites attention en cas de pluie, contrôlez que le niveau de l'eau ne soit pas plus élevée que le niveau prévu. Dans ce cas, agissez en conséquence.

Une maintenance adéquate peut prolonger la durée de vie de votre piscine.

ATTENTION: Ne faites pas fonctionner la pompe pendant la baignade. Pendant la saison d'utilisation de la piscine, le système de filtration doit nécessairement être fonction chaque jour, suffisamment longtemps pour assurer le renouvellement complet de l'eau.

Réparation
Si votre piscine est endommagée, utilisez la Pièce. Consultez la foire aux questions pour de plus amples renseignements.

Désassemblage

- Dévissez le bouchon de la valve de vidange à l'extérieur de la piscine, dans le sens inverse des aiguilles d'une montre.
- Branchez l'adaptateur au boyau et placez ce dernier là où vous souhaitez vider votre piscine. (Vérifiez les arrêtés municipaux en matière de vidange avant de procéder.)
- Vissiez l'anneau de contrôle de l'adaptateur du boyau sur la valve de vidange, dans le sens des aiguilles d'une montre. La valve de vidange sera ainsi ouverte et l'eau s'écoulera automatiquement.
ATTENTION: L'anneau permet de contrôler le débit.
- Une fois la vidange terminée, dévissez l'anneau de contrôle pour fermer la valve.
- Débranchez le boyau.
- Remettez le bouchon sur la valve de vidange.
- Laissez la piscine sécher à l'air.

AVERTISSEMENT: Ne pas laisser une piscinette à l'extérieur, vide.

Entreposage

- Enlever tous les accessoires et les pièces détachées de la piscine et rangez-les quand ils sont propres et secs.
- Quand la piscine est complètement sèche, répandez de la poudre de talc pour éviter qu'elle ne se colle et qu'elle soit soigneusement la piscine. Si la piscine n'est pas complètement sèche, de la moisissure pourrait se former et endommager le revêtement de la piscine.
- Rangez la cuve interne et les accessoires dans un endroit sec, à une température moyenne comprise entre 5°C / 41°F et 38°C / 100°F.
- Pendant la saison pluvieuse, la piscine et les accessoires doivent être rangés comme ci-dessus.
- Un mauvais drainage de la piscine pourrait provoquer des dommages aux personnes et/ou aux biens.

Foire Aux Questions

1. Quel est le type de base convenant le mieux à une piscine avec cadre?

Presque toutes les surfaces complètement plates, compactes et nivelées peuvent être utilisées. N'utilisez pas le sable comme matériau de nivellement car il est sujet à bouger sous la piscine. Le sol doit être dégagé jusqu'à ce qu'il soit parfaitement nivelé. Ne montez pas la piscine sur une voie d'accès, une terrasse, une plateforme, du gravier ou du goudron. Le sol doit être suffisamment ferme pour supporter le poids et le poids de la pression de l'eau : la boue, le sable, la terre molle/lâche ou le goudron ne sont pas appropriés. Une base en béton peut être utilisée, mais faites attention de ne pas traîner la piscine sur cette surface car des abrasions pourraient déchirer le revêtement. Si la piscine doit être montée sur la pelouse. Il est recommandé d'éliminer l'herbe là où la piscine doit être montée car l'herbe mourra et pourrait provoquer de mauvaises odeurs / vase. Certains types d'herbe résistante peuvent pousser à travers le revêtement tout comme des buissons/plantes agressives à côté de la piscine. Assurez-vous de tailler la végétation proche quand c'est nécessaire. Utilisez un tapis de sol pour mieux protéger la base de la piscine.

2. Quels sont les signes d'une surface non nivelée?

Si votre piscine est plus bombée à un endroit, c'est qu'elle n'est pas de niveau. Il est alors important de la vider, puis de la réinstaller sur un emplacement de niveau, car les jointures de la piscine subissent alors une pression indue et peuvent se rompre, ce qui entraîne un déversement, des dommages à la propriété et des blessures, voire la mort.

Remplissez votre piscine d'après les directives du manuel du propriétaire. Ainsi, vous éviterez de gaspiller l'eau et la piscine pourra être déplacée facilement. Le sol sera en outre nivelé au moment approprié et non une fois la piscine pleine.

3. Puis-je faire remplir ma piscine par un service d'approvisionnement en eau?

Nous vous recommandons d'utiliser un boyau d'arrosage à faible débit pour remplir votre piscine. Toutefois, si vous devez recourir à un service d'approvisionnement en eau, il est préférable de verser au préalable 2,5 cm (1 po) d'eau au boyau d'arrosage dans votre piscine et d'y éliminer les plis. Faites appel à un service qui peut régler le débit de déversement afin d'éviter tout dommage à votre piscine. Assurez-vous aussi de respecter toutes les étapes prévues dans le manuel afin de veiller à ce que votre piscine soit de niveau. Bestway n'est pas responsable des dommages causés à la piscine par un service d'approvisionnement en eau.

4. Quelle est la hauteur correspondant à la capacité maximale de la piscine?

Remplissez la piscine jusqu'à 90% de sa capacité, soit juste sous le boudin pneumatique. Ne dépassez jamais cette limite. Il est recommandé de prévoir de l'espace pour les déplacements d'eau provoqués par les baigneurs. Vous devrez peut-être rajouter de l'eau en cours de saison en raison de l'évaporation et de l'utilisation courante de votre piscine.

5. Il y a une fuite. Que dois-je faire pour réparer la piscine?

Il n'est pas nécessaire de vider la piscine pour réparer une perforation. Vous pouvez en effet vous procurer des rustines autocollantes applicables sous l'eau auprès du piscinier ou du quincailler le plus proche. Pour les réparations à l'extérieur, utilisez la rustine fournie. Pour les réparations à l'intérieur de la piscine, nettoyez la surface en essuyant tout dépôt d'huile ou d'algues. Dans la rustine, coupez un cercle assez large pour couvrir le trou et appliquez-le bien à l'intérieur, sous l'eau. Coupez ensuite une deuxième rustine et collez-la à l'extérieur de la piscine pour renforcer la réparation. Si le trou est dans le fond de la piscine, utilisez seulement une rustine à l'intérieur et mettez un poids dessus le temps qu'elle adhère bien à la toile. Si la perforation est dans le boudin pneumatique, gonflez le boudin pour trouver le trou, faites une marque visible pour vous repérer et appliquez la rustine en appuyant fermement. Une fois la rustine en place, dégonflez légèrement le boudin pour réduire la pression exercée sur la rustine. Si le boudin est complètement dégonflé et la piscine, vide, mettez un poids sur la rustine pour favoriser l'adhésion. Si vous réparez la piscine à sec, il est recommandé d'attendre au moins douze heures avant de la remplir.

6. Où puis-je acheter des cartouches filtrantes et à quelle fréquence dois-je les changer?

Les cartouches filtrantes convenant à votre modèle de pompe devraient normalement être offertes par le magasin où vous avez acheté votre piscine. Dans le cas contraire, la majorité des grands détaillants en vendent. Toutefois, si vous n'arrivez pas à vous procurer une cartouche de remplacement, veuillez composer notre numéro sans frais et nous vous aiderons à en trouver près de chez vous. Selon l'utilisation que vous faites de votre piscine, vous devriez changer la cartouche toutes les deux semaines. Vérifiez le filtre chaque semaine et nettoyez-le au boyau pour enlever particules et débris. **Remarque:** Assurez-vous de débrancher la pompe avant de procéder à la vérification de la cartouche filtrante.

7. Combien de fois par année dois-je changer l'eau?

Cela dépend de l'utilisation que vous faites de votre piscine et de l'assiduité avec laquelle vous la couvrez et rectifiez l'équilibre chimique de l'eau. Si la maintenance est adéquate, l'eau devrait être utilisable tout l'été. Veuillez communiquer avec le piscinier le plus proche pour obtenir de plus amples renseignements sur les produits chimiques; celui-ci pourra vous conseiller sur la meilleure façon de garder votre eau propre.

8. Dois-je ranger ma piscine en hiver?

Oui, les piscines hors terre peuvent s'affaisser sous le poids de la glace et de la neige, et certaines toiles en PVC sont alors endommagées. Il est recommandé de ranger la piscine quand la température descend sous les 8°C (45°F). La piscine doit être rangée à température modérée, soit entre 5°C (41°F) et 38°C (100°F), à l'abri des produits chimiques et de la vermine, et hors de la portée des enfants.

9. Ma piscine pâlit. Pourquoi?

Une utilisation excessive de produits chimiques peut altérer la couleur de la toile; ce phénomène est comparable à la décoloration d'un maillot de bain au fil du temps, en raison de son utilisation répétée dans l'eau chlorée.

10. Combien d'années durera ma piscine?

Il n'y a pas de limite de durée d'une piscine ; suivez les instructions de votre manuel et avec un bon entretien, un bon rangement et un peu d'attention, vous augmenterez considérablement la durée de vie de votre piscine. Un mauvais montage, usage ou soin peuvent provoquer la défaillance de votre piscine.

11. Recommandez-vous l'utilisation d'une pompe de filtration avec une piscine Bestway?

Oui, absolument ! Nous vous recommandons fortement d'utiliser une pompe de filtration qui maintiendra propre l'eau de la piscine.

12. Quelles sont les fonctions les plus importantes de ma pompe de filtration?

La fonction la plus importante d'une pompe de filtration est l'élimination de toutes sortes d'impuretés de l'eau à l'aide d'une cartouche de filtre et de produits chimiques pour sa stérilisation.

Garantie Limited BESTWAY®

Le produit que vous avez acquis comprend une garantie limitée. Bestway® est derrière notre garantie qualité et s'assure, à travers une garantie de remplacement, que votre produit ne comportera aucun défaut de fabrication donnant lieu à des fuites.



Pour faire une réclamation, cette carte de garantie doit être remplie entièrement et renvoyée avec: 1) Votre reçu d'achat 2) Enlever la soupape d'évacuation placée sur la paroi de la piscine avec l'étiquette avec le numéro du lot de production et les appliquer sur votre coupon de caisse. Avant de couper la piscine, contactez votre centre après-vente pour obtenir les instructions.



Bestway® n'est pas responsable des pertes économiques dues au coût de l'eau et des produits chimiques. À l'exception du remplacement du produit, les conséquences de fuites ne sont pas la responsabilité de Bestway®. Bestway® ne remplacera aucun produit réputé avoir fait l'objet de négligence ou avoir été utilisés sans observer les instructions du manuel d'utilisateur.

À L'ATTENTION DE: BESTWAY® SERVICE DEPARTMENT DATE _____

Numéro de code client _____

FAX/E-MAIL/TÉL: Se reporter au numéro correspondant à votre pays au dos de l'emballage. Indiquez votre adresse complète. Remarque : La conséquence d'une adresse incomplète sera un retard dans l'expédition.

DEMANDE D'INFORMATION – ÉCRIREZ L'ADRESSE DE LIVRAISON

Nom: _____

Adresse: _____

Code postal: _____

Ville: _____

Pays: _____

Téléphone: _____

Portable: _____



E-MAIL: _____

Fax: _____

Faire une croix nette sur le code article: _____

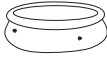
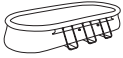
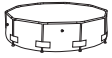
Sélectionnez le produit que vous avez acheté

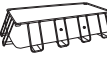
 PISCINE FAST SET™	 PISCINE FAST SET™ OVALE	 PISCINE TUBULAIRE STEEL PRO™
244cm x 66cm.	488cm x 305cm x 107cm.	244cm x 51cm.
305cm x 76cm.	549cm x 366cm x 122cm.	244cm x 61cm.
366cm x 78cm.	610cm x 366cm x 122cm.	305cm x 78cm.
366cm x 91cm.	732cm x 366cm x 122cm.	356cm x 102cm.
457cm x 91cm.		366cm x 78cm.
457cm x 107cm.		366cm x 100cm.
457cm x 122cm. (Bleu)		366cm x 122cm.
457cm x 122cm. (Gris)		427cm x 122cm.
549cm x 122cm.		457cm x 91cm.
		457cm x 122cm.
		488cm x 122cm.
		549cm x 107cm.
		549cm x 122cm.
		549cm x 132cm.

 PISCINE TUBULAIRE RECTANGULAIRE	 PISCINE RIGIDE
287cm x 201cm x 100cm.	221cm x 150cm x 43cm.
404cm x 201cm x 100cm.	239cm x 150cm x 58cm.
412cm x 201cm x 122cm.	259cm x 170cm x 61cm.
549cm x 274cm x 122cm.	300cm x 201cm x 66cm.
671cm x 366cm x 132cm.	400cm x 211cm x 81cm.
732cm x 366cm x 132cm.	

Description du problème

- L'article Fuit / n'est pas étanche Soudure défectueuse Anneau supérieur défectueux Soupape d'évacuation endommagée
- L'article est incomplet. Quelle est la pièce manquante – indiquez le code présent dans le manuel d'instructions

Autres, décrire _____

Pour demander des pièces détachées, le consommateur doit nous envoyer la page du manuel avec une croix à côté de la pièce manquante ou défectueuse.

Toutes les informations doivent être complètes pour bénéficier de notre assistance.

Joindre une copie du reçu à ce fax.

VOUS POUVEZ AUSSI VOUS RENDRE SUR NOTRE SITE: www.bestway-service.com

Descripción del producto

Tipo	Dimensiones	Tipo de instalación	Kit
56045	244cm x 61cm (8' x 24")	Para situar en el suelo	<input type="checkbox"/> Escalera <input type="checkbox"/> Sistema de drenaje <input type="checkbox"/> Cubierta de la piscina <input type="checkbox"/> Sistema de filtrado <input type="checkbox"/> Tela para el suelo <input type="checkbox"/> Kit de mantenimiento
56026	305cm x 76cm (10' x 30")	Para situar en el suelo	<input type="checkbox"/> Escalera <input type="checkbox"/> Sistema de drenaje <input type="checkbox"/> Cubierta de la piscina <input type="checkbox"/> Sistema de filtrado <input type="checkbox"/> Tela para el suelo <input type="checkbox"/> Kit de mantenimiento
56059	305cm x 76cm (10' x 30")	Para situar en el suelo	<input type="checkbox"/> Escalera <input type="checkbox"/> Sistema de drenaje <input type="checkbox"/> Cubierta de la piscina <input checked="" type="checkbox"/> Sistema de filtrado <input type="checkbox"/> Tela para el suelo <input type="checkbox"/> Kit de mantenimiento
56048	305cm x 76cm (10' x 30")	Para situar en el suelo	<input type="checkbox"/> Escalera <input type="checkbox"/> Sistema de drenaje <input type="checkbox"/> Cubierta de la piscina <input checked="" type="checkbox"/> Sistema de filtrado <input type="checkbox"/> Tela para el suelo <input type="checkbox"/> Kit de mantenimiento
56030	366cm x 76cm (12' x 30")	Para situar en el suelo	<input type="checkbox"/> Escalera <input type="checkbox"/> Sistema de drenaje <input type="checkbox"/> Cubierta de la piscina <input type="checkbox"/> Sistema de filtrado <input type="checkbox"/> Tela para el suelo <input type="checkbox"/> Kit de mantenimiento
56062	366cm x 76cm (12' x 30")	Para situar en el suelo	<input type="checkbox"/> Escalera <input type="checkbox"/> Sistema de drenaje <input type="checkbox"/> Cubierta de la piscina <input checked="" type="checkbox"/> Sistema de filtrado <input type="checkbox"/> Tela para el suelo <input type="checkbox"/> Kit de mantenimiento
56050	366cm x 76cm (12' x 30")	Para situar en el suelo	<input type="checkbox"/> Escalera <input type="checkbox"/> Sistema de drenaje <input type="checkbox"/> Cubierta de la piscina <input checked="" type="checkbox"/> Sistema de filtrado <input type="checkbox"/> Tela para el suelo <input type="checkbox"/> Kit de mantenimiento
56260	366cm x 100cm (12' x 39.5")	Para situar en el suelo	<input checked="" type="checkbox"/> Escalera <input type="checkbox"/> Sistema de drenaje <input type="checkbox"/> Cubierta de la piscina <input checked="" type="checkbox"/> Sistema de filtrado <input type="checkbox"/> Tela para el suelo <input type="checkbox"/> Kit de mantenimiento
56261	366cm x 100cm (12' x 39.5")	Para situar en el suelo	<input type="checkbox"/> Escalera <input type="checkbox"/> Sistema de drenaje <input type="checkbox"/> Cubierta de la piscina <input checked="" type="checkbox"/> Sistema de filtrado <input type="checkbox"/> Tela para el suelo <input type="checkbox"/> Kit de mantenimiento
56088	366cm x 122cm (12' x 48")	Para situar en el suelo	<input type="checkbox"/> Escalera <input type="checkbox"/> Sistema de drenaje <input type="checkbox"/> Cubierta de la piscina <input checked="" type="checkbox"/> Sistema de filtrado <input type="checkbox"/> Tela para el suelo <input type="checkbox"/> Kit de mantenimiento
56205	366cm x 122cm (12' x 48")	Para situar en el suelo	<input type="checkbox"/> Escalera <input type="checkbox"/> Sistema de drenaje <input type="checkbox"/> Cubierta de la piscina <input checked="" type="checkbox"/> Sistema de filtrado <input type="checkbox"/> Tela para el suelo <input type="checkbox"/> Kit de mantenimiento
56259	366cm x 122cm (12' x 48")	Para situar en el suelo	<input type="checkbox"/> Escalera <input type="checkbox"/> Sistema de drenaje <input type="checkbox"/> Cubierta de la piscina <input checked="" type="checkbox"/> Sistema de filtrado <input type="checkbox"/> Tela para el suelo <input type="checkbox"/> Kit de mantenimiento
56263	427cm x 122cm (14' x 48")	Para situar en el suelo	<input type="checkbox"/> Escalera <input type="checkbox"/> Sistema de drenaje <input type="checkbox"/> Cubierta de la piscina <input checked="" type="checkbox"/> Sistema de filtrado <input type="checkbox"/> Tela para el suelo <input type="checkbox"/> Kit de mantenimiento
56264	427cm x 122cm (14' x 48")	Para situar en el suelo	<input type="checkbox"/> Escalera <input type="checkbox"/> Sistema de drenaje <input type="checkbox"/> Cubierta de la piscina <input checked="" type="checkbox"/> Sistema de filtrado <input type="checkbox"/> Tela para el suelo <input type="checkbox"/> Kit de mantenimiento
56276	427cm x 122cm (14' x 48")	Para situar en el suelo	<input type="checkbox"/> Escalera <input type="checkbox"/> Sistema de drenaje <input type="checkbox"/> Cubierta de la piscina <input checked="" type="checkbox"/> Sistema de filtrado <input type="checkbox"/> Tela para el suelo <input type="checkbox"/> Kit de mantenimiento
56017	457cm x 91cm (15' x 36")	Para situar en el suelo	<input type="checkbox"/> Escalera <input type="checkbox"/> Sistema de drenaje <input type="checkbox"/> Cubierta de la piscina <input type="checkbox"/> Sistema de filtrado <input type="checkbox"/> Tela para el suelo <input type="checkbox"/> Kit de mantenimiento
56066	457cm x 91cm (15' x 36")	Para situar en el suelo	<input type="checkbox"/> Escalera <input type="checkbox"/> Sistema de drenaje <input type="checkbox"/> Cubierta de la piscina <input checked="" type="checkbox"/> Sistema de filtrado <input type="checkbox"/> Tela para el suelo <input type="checkbox"/> Kit de mantenimiento
56052	457cm x 91cm (15' x 36")	Para situar en el suelo	<input type="checkbox"/> Escalera <input type="checkbox"/> Sistema de drenaje <input type="checkbox"/> Cubierta de la piscina <input checked="" type="checkbox"/> Sistema de filtrado <input type="checkbox"/> Tela para el suelo <input type="checkbox"/> Kit de mantenimiento
56100	457cm x 122cm (15' x 48")	Para situar en el suelo	<input type="checkbox"/> Escalera <input type="checkbox"/> Sistema de drenaje <input type="checkbox"/> Cubierta de la piscina <input checked="" type="checkbox"/> Sistema de filtrado <input type="checkbox"/> Tela para el suelo <input type="checkbox"/> Kit de mantenimiento
56101	457cm x 122cm (15' x 48")	Para situar en el suelo	<input type="checkbox"/> Escalera <input type="checkbox"/> Sistema de drenaje <input type="checkbox"/> Cubierta de la piscina <input checked="" type="checkbox"/> Sistema de filtrado <input type="checkbox"/> Tela para el suelo <input type="checkbox"/> Kit de mantenimiento
56266	488cm x 122cm (16' x 48")	Para situar en el suelo	<input type="checkbox"/> Escalera <input type="checkbox"/> Sistema de drenaje <input type="checkbox"/> Cubierta de la piscina <input checked="" type="checkbox"/> Sistema de filtrado <input type="checkbox"/> Tela para el suelo <input type="checkbox"/> Kit de mantenimiento
56267	488cm x 122cm (16' x 48")	Para situar en el suelo	<input type="checkbox"/> Escalera <input type="checkbox"/> Sistema de drenaje <input type="checkbox"/> Cubierta de la piscina <input checked="" type="checkbox"/> Sistema de filtrado <input type="checkbox"/> Tela para el suelo <input type="checkbox"/> Kit de mantenimiento
56277	488cm x 122cm (16' x 48")	Para situar en el suelo	<input type="checkbox"/> Escalera <input type="checkbox"/> Sistema de drenaje <input type="checkbox"/> Cubierta de la piscina <input checked="" type="checkbox"/> Sistema de filtrado <input type="checkbox"/> Tela para el suelo <input type="checkbox"/> Kit de mantenimiento
56070	549cm x 107cm (18' x 42")	Para situar en el suelo	<input type="checkbox"/> Escalera <input type="checkbox"/> Sistema de drenaje <input type="checkbox"/> Cubierta de la piscina <input checked="" type="checkbox"/> Sistema de filtrado <input type="checkbox"/> Tela para el suelo <input type="checkbox"/> Kit de mantenimiento
56072	549cm x 107cm (18' x 42")	Para situar en el suelo	<input type="checkbox"/> Escalera <input type="checkbox"/> Sistema de drenaje <input type="checkbox"/> Cubierta de la piscina <input checked="" type="checkbox"/> Sistema de filtrado <input type="checkbox"/> Tela para el suelo <input type="checkbox"/> Kit de mantenimiento
56113	549cm x 122cm (18' x 48")	Para situar en el suelo	<input type="checkbox"/> Escalera <input type="checkbox"/> Sistema de drenaje <input type="checkbox"/> Cubierta de la piscina <input checked="" type="checkbox"/> Sistema de filtrado <input type="checkbox"/> Tela para el suelo <input type="checkbox"/> Kit de mantenimiento
56115	549cm x 122cm (18' x 48")	Para situar en el suelo	<input type="checkbox"/> Escalera <input type="checkbox"/> Sistema de drenaje <input type="checkbox"/> Cubierta de la piscina <input checked="" type="checkbox"/> Sistema de filtrado <input type="checkbox"/> Tela para el suelo <input type="checkbox"/> Kit de mantenimiento
56232	549cm x 132cm (18' x 52")	Para situar en el suelo	<input type="checkbox"/> Escalera <input type="checkbox"/> Sistema de drenaje <input type="checkbox"/> Cubierta de la piscina <input checked="" type="checkbox"/> Sistema de filtrado <input type="checkbox"/> Tela para el suelo <input type="checkbox"/> Kit de mantenimiento
56233	549cm x 132cm (18' x 52")	Para situar en el suelo	<input type="checkbox"/> Escalera <input type="checkbox"/> Sistema de drenaje <input type="checkbox"/> Cubierta de la piscina <input checked="" type="checkbox"/> Sistema de filtrado <input type="checkbox"/> Tela para el suelo <input type="checkbox"/> Kit de mantenimiento
56280	549cm x 132cm (18' x 52")	Para situar en el suelo	<input type="checkbox"/> Escalera <input type="checkbox"/> Sistema de drenaje <input type="checkbox"/> Cubierta de la piscina <input checked="" type="checkbox"/> Sistema de filtrado <input type="checkbox"/> Tela para el suelo <input type="checkbox"/> Kit de mantenimiento

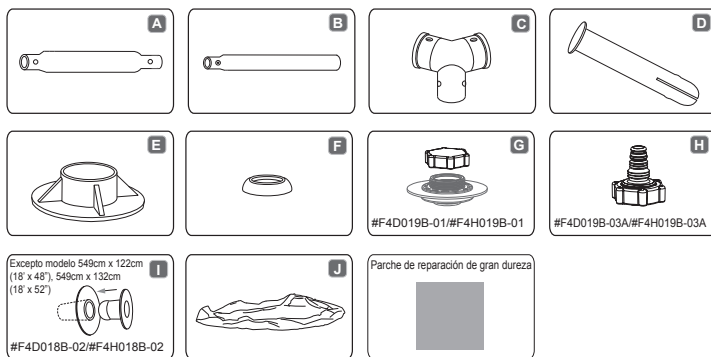

NOTA: Los diseños no están realizados a escala. Para más información, consulte las PMF.

Ref#	Descripción	Dimensiones y cantidad de piscinas											
		244cm x 61cm (8' x 24")	305cm x 76cm (10' x 30")	305cm x 76cm (12' x 30")	366cm x 100cm (12' x 39.5")	366cm x 122cm (12' x 48")	427cm x 122cm (14' x 48")	457cm x 91cm (15' x 36")	457cm x 122cm (15' x 48")	488cm x 122cm (16' x 48")	549cm x 107cm (18' x 42")	549cm x 122cm (18' x 48")	549cm x 132cm (18' x 52")
A	Palo superior	8	10		12	14	14	15	16	18	18	18	
B	Pata de la piscina vertical	8	10		12	14	14	15	16	18	18	18	
C	Conector en T	8	10		12	14	14	15	16	18	18	18	
D	Clavija	18	22		26	30	30	32	34	38	38	38	
E	Base	8	10		12	14	14	15	16	18	18	18	
F	Brida	18	22		26	30	30	32	34	38	38	38	
G	Válvula de drenaje (#F4D019B-01)	1	1		1	0	1	1	0	1	1	0	
G	Válvula de drenaje (#F4H019B-01)	0	0		0	1	0	0	1	0	0	1	
H	Adaptador de la manguera (#F4D019B-03A)	1	1		1	0	1	1	0	1	1	0	
H	Adaptador de la manguera (#F4H019B-03A)	0	0		0	1	0	0	1	0	0	1	
I	Clavija de paro azul (#F4D018B-02)	2	2		2	0	2	2	0	2	0	0	
I	Clavija de paro azul (#F4H018B-02)	0	0		0	2	0	0	2	0	0	0	
J	Forro	1	1		1	1	1	1	1	1	1	1	

ATENCIÓN

Lea el manual y respete las instrucciones relacionadas con las advertencias de seguridad, montaje del producto correcto y completo, configuración de servicio, uso y mantenimiento.
 El uso del kit de la piscina implica el respeto de las instrucciones de seguridad descritas en el manual de mantenimiento y uso.
 ¡La seguridad de los niños depende totalmente de usted! Los niños menores de 5 años están expuestos a un mayor riesgo. Por favor, tenga cuidado en evitar los accidentes.
 Es necesaria una supervisión continua y competente por parte de un adulto de los niños y los minusválidos. Asegúrese de que hay al menos una persona a cargo de la seguridad. Aumente la vigilancia si hay varias personas en la piscina. Enseñe a sus niños a nadar, si es posible. ¡La seguridad de los niños es su responsabilidad! El riesgo es mayor cuando los niños tienen menos de cinco años. ¡Recuerde que los accidentes no solo ocurren a otras personas! ¡Esté preparado para reaccionar rápidamente! Sin supervisión adulta, la vida de su hijo está en peligro.
 Por su seguridad, no monte la piscina en una terraza / balcón.
 Recuerde que debe situar la piscina en un lugar donde sea fácil efectuar el drenaje evitando las inundaciones. No deje que los niños entren o permanezcan en la piscina sin la vigilancia de un adulto o si no usan dispositivos salvavidas.
 No autorice el acceso a la piscina sin un chaleco o dispositivo salvavidas a niños que no sepan nadar bien y que no están acompañados cuando están en el agua.
 Pruebe la temperatura del agua antes de entrar a la piscina echándose un poco de agua en el cuello, brazos y piernas.
 Bajo ninguna circunstancia debe saltar o tirarse de cabeza en la piscina, pueden producirse heridas graves o incluso la muerte. Se prohíbe correr, jugar y realizar otros ejercicios fuertes cerca de la piscina. La piscina y sus accesorios deben ser montados únicamente por adultos competentes.
 Es necesario llenar la piscina con un flujo de agua a baja presión para evitar tensiones innecesarias en el forro. Bestway no se considera responsable de daños en la piscina debidos al llenado de la misma con cisternas de agua. (Véase PMF)
 No se monte, se siente, se ponga de pie, se apoye ni oprima el palo superior, ya que podría hundirse la piscina y provocar una inundación, causando graves heridas a las personas y/o daños a la propiedad privada.
 No deje ningún juguete cerca de la piscina o en ésta si no está vigilada.
 No nade solo.
 No use la piscina si ha tomado alcohol, drogas o medicinas.
 Guarde los productos químicos y los accesorios fuera del alcance de los niños.
 No añada nunca productos químicos a la piscina mientras está ocupada.
 Consulte a un vendedor especializado para cerciorarse de que los productos químicos se usan correctamente.
 Mantenga el agua de la piscina limpia.
 El agua de la piscina debe probarse con regularidad para asegurarse de que el pH y las concentraciones de cloro en el agua son adecuados para un uso seguro y agradable durante toda la estación.
 Los animales domésticos deben mantenerse lejos del área de la piscina para evitar daños a la misma.
 Rodee su piscina con una valla y asegúrese de que la puerta está siempre cerrada.
 Cubra la piscina cuando no la use. No pueden entrar en la piscina niños ni adultos si se está usando la cubierta. Quite la cubierta completamente cuando se esté usando la piscina.
 Debe instalarse un detector electrónico para avisarle de que alguien ha entrado en el área de la piscina.
 Bajo ninguna circunstancia este equipo debe sustituir a la supervisión por parte de un adulto.
 No deje la escalera en la piscina si ésta no está vigilada. Recuerde que es necesario vaciar la piscina durante el invierno y si ésta no se usa.
 Use únicamente accesorios Bestway en las piscinas Bestway.
 Mantenga adecuadamente la piscina para asegurar una mayor duración y un uso más seguro. (Vea la sección de mantenimiento).
 No haga funcionar la bomba mientras se está usando la piscina.
 Prohíba el acceso a la piscina en caso de daños en la bomba de filtrado.
 Reneve el agua con regularidad.
 No ponga la piscina vacía en el suelo.
 No llame cerca de la piscina, evite una vigilancia no correcta debido a la llamada.
 Debe revisarse todo el equipo a menudo para detectar posibles signos de deterioro, corrosión, piezas rotas y otros riesgos que podrían causar daños.
 Recuerde que es necesario usar protección solar a menudo, y siempre después del baño.

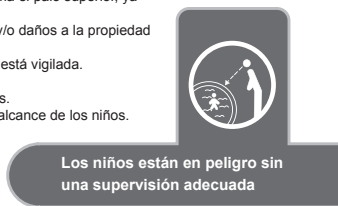

Gracias por comprar una piscina Bestway. Para asegurar el máximo disfrute y un uso seguro de su piscina, respete las instrucciones de instalación que se incluyen en el DVD que se adjunta con la caja (excepto para la piscina de 244cm x 61cm / 8' x 24"), así como las instrucciones de seguridad incluidas en el manual de uso. **El montaje normalmente requiere aproximadamente 20 minutos si es realizado por 2-3 personas. (Excepto para piscinas de 549cm x 107cm / 18' x 42", 549cm x 122cm / 18' x 48", 549cm x 132cm / 18' x 52"). El montaje normalmente requiere aproximadamente 30 minutos si es realizado por 2-3 personas. (Para un producto de tamaño: 549cm x 107cm / 18' x 42", 549cm x 122cm / 18' x 48", 549cm x 132cm / 18' x 52")**

Vea a continuación la descripción de las piezas.

Piezas:

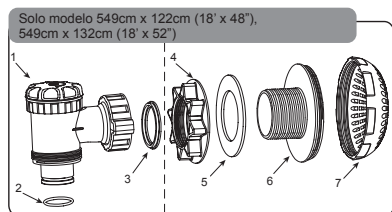

Descripción	Dimensiones y cantidad de Nº	
	549cm x 122cm (18' x 48")	549cm x 132cm (18' x 52")
1. Válvula de control		
2. Anillo	P6D510	P6H510
3. Brida de la válvula de control		
4. Tuerca del conector		
5. Brida	P6D511	P6H511
6. Conector		
7. Pantalla para los desechos		

Si no se respetan estas instrucciones se pueden provocar daños, heridas o incluso la muerte, especialmente para los niños.
Si no se respetan las instrucciones de mantenimiento se pueden provocar graves peligros para la salud, especialmente para los niños.

SEGURIDAD

Aprenda las operaciones de primeros auxilios necesarias, especialmente las relativas a los niños.
El equipo de rescate debe estar situado cerca de la piscina y es necesario que el adulto que vigila la misma sepa cómo usarlo.
El equipo de rescate debe incluir, sin que ésta sea una lista completa, elementos como un chaleco salvavidas, un flotador con cuerda incluida y un mango de rescate rígido de al menos 366cm (12').

Los números de emergencia disponibles deben incluir:

- Bomberos (España 18)
 - Policía
 - Ambulancia (España 15)
 - Servicio de información de productos tóxicos
 - Dirección completa de la casa
- Sitúe un teléfono inalámbrico resistente al agua cerca de la piscina mientras ésta se está usando.



En caso de accidente:

- Saque a todos los niños fuera del agua inmediatamente
 - Llame al servicio de emergencias y siga sus instrucciones/consejos.
 - Sustituya la ropa mojada con ropa seca.
- ¡Vigile y reaccione con rapidez! Cuando vigile a los niños esté cerca de la piscina y siempre alerta.
Enseñe a sus niños a nadar en cuanto sea posible.

Todos los sistemas de filtrado cumplen la norma de instalación NFC 15-100 que indica que cualquier aparato eléctrico situado a menos de 3.5 metros de la piscina y al que se puede acceder libremente solo debe tener un suministro de tensión de 12V. Es necesario situar cualquier aparato eléctrico alimentado con 220V a más de 3.5 m del borde de la piscina. Pregunte siempre al fabricante antes de realizar cualquier cambio a uno o varios componentes del sistema de filtrado. (Solo para Francia)

LEA ATENTAMENTE Y GUARDE PARA CONSULTARLO EN EL FUTURO.

Preparación

NOTA: La piscina debe montarse en una superficie completamente plana y nivelada. No instale la piscina si la superficie está inclinada o en pendiente.

- Consulte en el ayuntamiento la legislación vigente en material de puertas, barreras, iluminación y requisitos de seguridad y asegúrese de que se cumplen estas leyes.
- Saque la piscina y los accesorios de la caja con cuidado. Si la piscina incluye una escalera, es necesario un destornillador de cruz o una llave ajustable (no incluidos) para efectuar el montaje de la misma.
- Sitúe la piscina con un espacio mínimo de 122cm (4') aproximadamente alrededor de todos los lados de manera que los niños no puedan utilizar ningún objeto para subir a la piscina. No efectúe el montaje en lugares donde haya línea de tensión o árboles y asegúrese de que en esta ubicación no hay tuberías, líneas o cables de servicios de ningún tipo situados debajo.
- Es fundamental instalar la piscina en un suelo sólido y nivelado. Si la piscina se monta en un suelo inestable puede hundirse, provocando inundaciones, graves heridas personales y daños a la propiedad privada. El montaje en un lugar inestable anula la garantía y cualquier otra posible reclamación.
- No debe usarse arena para crear una base nivelada; si es necesario debe cavarse el suelo.
- No monte la piscina en carreteras, cubiertas, plataformas, grava o asfalto. El suelo debe ser suficientemente firme para aguantar la presión del agua; el barro, arena, tierra blanda o suelta o el alquitrán no son adecuados.
- Debe limpiarse el suelo de todos los objetos y desechos, incluyendo piedras y palos.

NOTA: El césped o cualquier otro tipo de vegetación morirán y pueden provocar olores y limo, por lo tanto le recomendamos que quite todo el césped del lugar donde se situará la piscina. Evite situar la piscina en áreas encima de las cuales o cerca de las cuales crecen plantas agresivas y malas hierbas, ya que pueden crecer por encima de la tela del suelo o del forro.

- Le recomendamos encarecidamente que una vez que la piscina se desenrolla, deje reposar la tela del suelo a la luz directa del sol durante una hora o más, para que la piscina sea más flexible durante el montaje.
- Si se compra con una bomba, ésta debe instalarse cuando la piscina esté completamente montada. Recuerde que es necesario situar las tomas de entrada y retorno hacia la fuente de alimentación exterior.

NOTA: Si ha comprado una bomba de filtrado, este producto incluye un manual de instrucciones separado. Abra la caja para conocer todos los detalles.

- Si compró una escalera por separado para su piscina, asegúrese de que coincide con el tamaño de la piscina.
- Controle regularmente que la escalera está bien montada.

Instalación

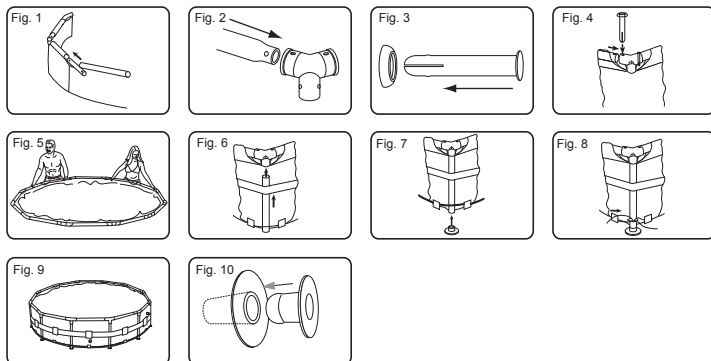

El montaje de la piscina desmontable tubular Steel Pro puede completarse sin herramientas.

- NOTA:** Es importante que monte la piscina en el siguiente orden.
1. Saque todas las piezas y compruebe que tiene las cantidades adecuadas tal y como se indica en la guía de piezas. Si le falta alguna pieza, no monte la piscina, póngase en contacto con el servicio de asistencia al cliente para obtener la ayuda necesaria.
 2. Si se ha adquirido una tela para el suelo con la piscina, extienda la cuidadosamente en la ubicación deseada. Asegúrese de que la piscina está situada a una determinada distancia de una toma de CA de 220-240 voltios protegida con un RCD (Dispositivo de corriente residual).
 3. Extienda la piscina y asegúrese de que está cara arriba, déjela extendida a la luz del sol directa durante una hora o más para que sea más flexible durante el montaje.
 4. Gire la piscina de manera que la válvula de drenaje esté cerca del área donde desea drenar el agua y de manera que las válvulas de la bomba estén mirando a la salida de RCD.
ATENCIÓN: No arrastre la piscina en el suelo para evitar que se pinche con objetos puntiagudos. Bestway Inflatables no es responsable por daños provocados en la piscina debidos a un mal manejo o a la falta de respeto de estas instrucciones.
 5. Introduzca los tapones de paro en la entrada y la salida de la pared de la piscina desde dentro de la piscina (Vea Fig. 11)
NOTA: Para piscinas de 549cm x 122cm (18' x 48'), 549cm x 132cm (18' x 52'), consulte la instalación de la válvula de conexión en la siguiente página.
 6. Introduzca el palo superior (A) en los bolsillos del mango en la parte superior de la piscina. (Vea Fig. 1)
 7. Conecte el palo superior (A) con el conector en T (C) en cada esquina e introduzca las clavijas (D) en la brida (F) primero, y después en los orificios pretaladrados del armazón.
NOTA: Las copas de las bridas deben estar hacia abajo para evitar que el agua gotee en los palos superiores. (Vea Fig. 2, 3, 4)
 8. Repita los pasos 6 y 7 hasta que todos los palos superiores (A) estén conectados con los conectores en T (C) y el armazón superior esté montado. Para un montaje más fácil, suba ligeramente los últimos 2 palos con una forma de V invertida e introduzca los conectores en T (C). Baje lentamente hasta haber realizado la conexión completa teniendo cuidado de no pellizcarse los dedos (Vea Fig. 5)
 9. Ponga todas las patas de la piscina verticales (B) dentro de la cuerda inferior y la banda de la pared de la

piscina. Conecte la pata de la piscina vertical (B) en la parte inferior del conector en T (C). Asegúrese de que la pata de la piscina vertical (B) tenga las clavijas con resorte en la parte superior cuando se conecte los conectores en T (C). (Vea Fig. 6)

- NOTA:** Para las piscinas de 244cm x 61cm (8' x 24"), no se incluye cuerda inferior y cinta de la pared. Para piscinas de 305cm x 76cm (10' x 30"), 366cm x 76cm (12' x 30"), no incluyen cuerda en la base.
10. Acople todas las bases (E) en la parte inferior de las patas de la piscina verticales (B). (Vea Fig. 7)
 11. Ajuste la cuerda en la parte inferior de la piscina hasta que las patas estén rectas (Vea Fig. 8)
 12. Estire el armazón en diferentes direcciones para asegurarse de que todos los palos, patas de la piscina y conectores están firmemente sujetos. (Vea Fig. 9)
 13. Asegúrese de que la válvula de drenaje está firmemente cerrada.
 14. Ponga de 1" a 2" de agua en la piscina para cubrir el suelo. Cuando la piscina esté un poco cubierta, alise suavemente las arrugas. Comience desde el centro de la piscina y trabaje en sentido horario hacia el exterior.

Montaje de la válvula de conexión

- Para el modelo de piscina de 549cm x 122cm (18' x 48"), 549cm x 132cm (18' x 52")
1. Enrosque la pantalla para los desechos en el conector. (Vea Fig. 12)
 2. Desde el interior de la piscina, introduzca la unidad montada en la entrada A de la piscina y la salida B (Vea Fig. 13)
NOTA: Asegúrese de que la brida está en su lugar en la unidad montada dentro del forro de la piscina.
 3. Desde la parte de fuera de la piscina, ajuste la tuerca del conector en la unidad montada. (Vea Fig. 14).
 4. Ajuste a mano la válvula de control en la unidad montada. (Vea Fig. 15)
NOTA: Compruebe que tanto la brida de la válvula de control como el anillo están correctamente colocados en la válvula de control
 5. Consulte el manual de la piscina para el resto de la instalación de la piscina.
NOTA SOBRE LA OPERACIÓN: Use el tornillo de control en la parte superior de la válvula de control para abrir y cerrar la válvula. (Vea Fig. 16)
 6. Asegúrese de que la válvula está cerrada.

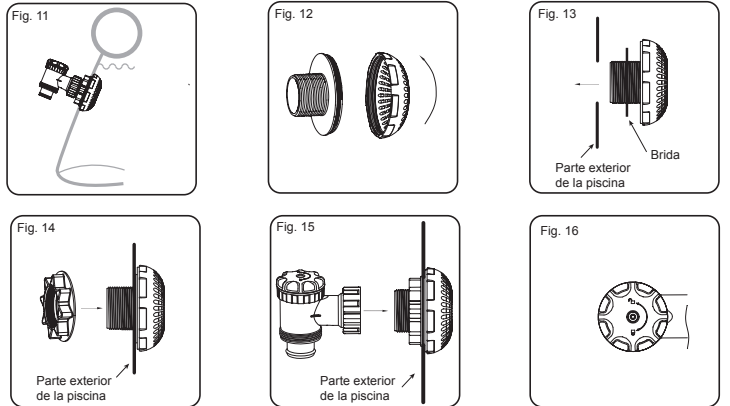

Llenado de la piscina con agua

ATENCIÓN: No deje la piscina sin vigilancia mientras la está llenando de agua.

1. Llene la piscina hasta la válvula de drenaje.
ALTO
2. Apague el agua. Compruebe que el agua no se acumula en ningún lado para que la piscina esté equilibrada. Si la piscina no está equilibrada, drene el agua y vuelva a equilibrar el suelo cavando. No intente nunca mover la piscina con agua dentro de la misma, pueden provocarse graves daños personales o daños en la piscina. (Vea Fig. 19)
NOTA: Su piscina puede contener XXXX litros / XXXX galones lo que equivale a XXXX libras de presión. Si su piscina presenta bultos o lados que no están equilibrados la piscina no está equilibrada, los lados pueden explotar y el agua se descargará provocando graves heridas personales y daños a las propiedades.
3. Cuando esté nivelada, llene la piscina hasta la válvula de la bomba inferior.
ALTO

4. Apague el agua. Compruebe que las válvulas están bien ajustadas.
5. Llene la piscina hasta el 90% de la capacidad. **NO LLENE DEMASIADO** ya que esto puede hacer que la piscina se hunda. Si llueve bastante, podría ser necesario quitar un poco de agua de la piscina para asegurarse de que el nivel es correcto. (Vea Fig. 18)
6. Compruebe si la piscina presenta pérdidas en las válvulas o las juntas, compruebe la tela de suelo para ver si hay alguna pérdida evidente de agua. No añada productos químicos hasta haber realizado esta comprobación.
7. En caso de pérdidas, ponga un parche a su piscina usando el kit de parche incluido. Consulte las PMF para más información.



NOTA: Los diseños se han realizado solo como ilustración. Pueden no reflejar el producto real. No realizados a escala.

Mantenimiento de la piscina

Si no respeta las instrucciones de mantenimiento que se incluyen a continuación, su salud puede estar en peligro, y especialmente también la de los niños.
NOTA: La bomba de filtrado se usa para hacer que circule el agua y para filtrar pequeñas partículas, ayudando a mantener su agua libre de partículas de suciedad en suspensión. Para mantener el agua de su piscina limpia y en condiciones de higiene adecuadas, debe añadir productos químicos.

Para mantener la piscina limpia:

1. Póngase en contacto con su vendedor local para que le asesore sobre el uso de productos químicos y para el control de PH. Uno de los factores que más influyen en el aumento de la duración del forro es mantener el agua con unos niveles de limpieza e higiene adecuados. Siga estrictamente las instrucciones de los técnicos profesionales para el tratamiento del agua usando productos químicos.
2. Ponga un cubo de agua cerca de la piscina para limpiar los pies de los usuarios antes de entrar a la piscina.
3. Cubra la piscina cuando no la use.
4. Limpie a menudo la piscina por encima para evitar que la suciedad se deposite.
5. Compruebe el cartucho del filtro con regularidad, cambie el cartucho del filtro si el cartucho está manchado o descolorido. Le sugerimos que sustituya el cartucho del filtro cada 2 semanas.
6. Limpie cuidadosamente cualquier espuma del lado con un paño limpio.
7. Para mejorar la calidad del agua, use accesorios Bestway como skimmer o kits de mantenimiento. Visite nuestro sitio web www.bestway-service.com o póngase en contacto con su vendedor. Tenga cuidado con el agua de lluvia, compruebe que el nivel de agua no supera el necesario. Si es así, tome las medidas necesarias.

Un mantenimiento adecuado puede alargar la vida de su piscina.

ATENCIÓN: No use la bomba mientras se está usando la piscina.
Durante la temporada de uso de la piscina, el sistema de filtrado deben ponerse en marcha necesariamente cada día, durante un intervalo de tiempo suficiente para completar la renovación del volumen de agua.

Reparación
Si su piscina se ha dañado, use el parche de reparación. - veas las PMF para las instrucciones.

Desmontaje

1. Desenrosque el tapón de la válvula de drenaje en la parte exterior de la piscina en sentido anti-horario y sáquelo.
2. Conecte el adaptador a la manguera y ponga el otro extremo de la manguera en el área donde desee drenar su piscina. (Compruebe la legislación local para saber si existen ordenanzas municipales acerca del drenaje).
3. Enrosque el anillo de control del adaptador de la manguera en la válvula de drenaje en sentido horario. La válvula de drenaje estará abierta y el agua comenzará a salir automáticamente.
4. Cuando el drenaje haya acabado, destornille el anillo de control para cerrar la válvula.
5. Desconecte la manguera.
6. Enrosque el tapón otra vez en la válvula de drenaje.
7. Airee la piscina para secarla.

ATENCIÓN: No deje la piscina ya vacía en el exterior.

Almacenamiento

1. Quite todos los accesorios y piezas de recambio de la piscina y guárdelos en un lugar limpio y seco.
2. Cuando la piscina esté completamente seca, espolvoree polvos de talco en la misma para evitar que se pegue, doble la piscina cuidadosamente. Si la piscina no está completamente seca, se creará moho y se dañará el forro de la piscina.
3. Guarde el forro y los accesorios en un lugar seco con una temperatura moderada entre 5°C / 41°F y 38°C / 100°F.
4. Durante la estación de lluvias, la piscina y los accesorios deben guardarse como indicado por las anteriores instrucciones.
5. Un drenaje no adecuado de la piscina puede provocar graves daños personales o daños a las propiedades privadas.

Preguntas más frecuentes

1. ¿Qué base es adecuada para una piscina desmontable tubular Set?

Puede usarse casi cualquier superficie lisa, sólida y equilibrada. Puede usarse casi cualquier superficie lisa, sólida y equilibrada. El suelo debe cavarse hasta que esté perfectamente nivelado. No monte la piscina en carreteras, cubiertas, plataformas, grava o asfalto. El suelo debe ser lo suficientemente firme para aguantar el peso y la presión del agua: el barro, la arena, los sólidos blandos o sueltos o el alquitrán no son lugares adecuados. Puede usarse una base de hormigón, pero no se puede arrastrar la piscina por la superficie ya que se podrían provocar abrasiones que rasgarían el forro. Si la piscina debe montarse sobre césped, se recomienda que quite el césped del lugar donde estará situada la piscina ya que éste morirá y provocará malos olores y limo. Algunos tipos de césped muy duro pueden crecer a través del forro así como algunas plantas o arbustos especialmente agresivos. Asegúrese de que la vegetación situada al lado se corta cuando es necesario. Usar una tela para el suelo ayuda a proteger la base de la piscina.

2. ¿Cómo sé si mi piscina está montada en un lugar poco equilibrado?

Si parece que hay bultos en un lado de la piscina, no está montada encima de un lugar equilibrado. Es importante vaciar la piscina y desplazarla a un lugar equilibrado. Si la piscina no está situada en un lugar equilibrado, se provocará una tensión innecesaria en las juntas, lo que podría hacer que saltasen, provocando inundaciones, daños a las propiedades y posibles daños personales o incluso la muerte. Llene su piscina siguiendo las instrucciones incluidas en el manual de uso cuidadosamente. Esto asegurará que no pierda agua y que la piscina se puede mover fácilmente dado que el suelo se puede equilibrar en el momento adecuado y no después de haberla llenado completamente con agua.

3. ¿Puedo hacer que un servicio de aguas llene mi piscina?

Recomendamos que use una manguera de jardín a poca presión para llenar su piscina. Si es necesario usar un servicio de entrega de agua, es mejor llenar la piscina con solo una pulgada de agua con la manguera y alisar primero las arrugas. Use un servicio de agua que pueda regular el flujo de agua para evitar daños. Asegúrese de que para en cada uno de los pasos indicados en el manual de instrucciones para asegurarse de que la piscina está nivelada. Bestway no se hace responsable de piscinas dañadas o en malas condiciones debido al uso de servicios de entrega de agua.

4. ¿Cuál es la máxima altura de llenado de la piscina?

Llena la piscina hasta el 90% de su capacidad desde la parte inferior del anillo hinchado de la piscina. No intente nunca llenar la piscina más allá de la base del anillo. Recomendamos que deje un poco de espacio para los desplazamientos de agua que se producen cuando hay personas dentro de la piscina. Puede ser necesario llenarla durante la estación para compensar el agua evaporada o las pérdidas que se producen durante el uso.

5. Mi piscina presenta pérdida, ¿qué puedo hacer para arreglarla?

No es necesario vaciar la piscina para taponar los agujeros. Puede comprar parches de reparación auto-adhesivos que se pueden utilizar debajo del agua en su tienda local. Para un uso en el exterior, use el parche de reparación incluido. Para los agujeros interiores, limpie el agujero en la parte interior de la piscina quitando cualquier resto de aceite o algas. Corte un círculo lo suficientemente amplio para cubrir el agujero y aplique un parche de manera segura en el lado del agua. Corte un segundo parche y aplíquelo en la parte exterior de la piscina para asegurar una mayor dureza. Si el agujero está en la base de la piscina, use solo un parche y apriételo con un objeto pesado mientras se pega. Para los agujeros del anillo superior, hinche el anillo para ubicar el agujero, marque el agujero de manera que se vea fácilmente y aplique el parche apretándolo firmemente. Cuando se haya aplicado, deshinche un poco el anillo para quitar un poco de presión del parche. Si el anillo se deshincha completamente y se vacía la piscina, ponga un peso encima del parche para ayudar a que se pegue. Si ha puesto un parche en la piscina cuando está vacía, le recomendamos que espere al menos 12 horas antes de llenarla.

6. ¿Dónde puedo comprar cartuchos para el filtro y cada cuánto tiempo tengo que cambiarlos?

Los cartuchos de filtro adecuados para su bomba de filtrado tienen que estar disponibles en la tienda donde compró la piscina. Si no es así, la mayoría de los vendedores venden cartuchos para el filtro como accesorio. Si no puede encontrar las piezas de sustitución necesarias, llame a nuestro número gratuito y le ayudaremos a encontrar la tienda más cercana. Los cartuchos deben cambiarse cada 2 semanas dependiendo del uso de la piscina. Compruebe el filtro semanalmente y limpie las mangueras quitando los desechos y partículas. **Nota:** Asegúrese de que la bomba está desconectada del suministro eléctrico antes de comprobar el cartucho del filtro. También puede visitar nuestro sitio web www.bestway-service.com para comprar los cartuchos.

7. ¿Cuántas veces al año debo cambiar el agua?

Depende del uso que se haga de la piscina, y de la atención que se preste a cubrir la piscina y mantener los productos químicos con la dosis adecuada. Si se efectúa un mantenimiento correcto, el agua debe durar todo el verano. Póngase en contacto con su proveedor de productos químicos local para obtener más información acerca de los productos químicos, le podrán aconsejar cómo mantener limpia el agua.

8. ¿Es necesario desmontar la piscina durante el invierno?

Si, las piscinas situadas encima del suelo pueden hundirse con el peso del hielo y la nieve y las paredes de PVC podrían dañarse. Le recomendamos que desmonte la piscina cuando la temperatura sea inferior a 8°C / 45°F. La piscina debe guardarse en el interior a una temperatura moderada, entre 5°C / 41°F y 38°C / 100°F. Guárdela lejos de productos químicos y roedores, y fuera del alcance de los niños.

9. Mi piscina está perdiendo color - ¿a qué se debe?

Un uso excesivo de productos químicos puede hacer que se pierda el color del forro; es parecido a lo que pasa con el traje de baño, que pierde color debido al uso prolongado con el agua con cloro.

10. ¿Cuántos años durará la piscina?

No hay un límite temporal para la piscina; si se respetan las instrucciones incluidas en el manual de uso con cuidado, se efectúa el mantenimiento y se guarda cuidadosamente se puede aumentar considerablemente la vida de la piscina. Un montaje, uso o cuidado no adecuados pueden dañar gravemente la piscina.

11. ¿Se recomienda el uso de una bomba de filtrado con una piscina Bestway?

¡Por supuesto! Recomendamos encarecidamente que use una bomba de filtrado para mantener el agua de la piscina limpia.

12. ¿Cuáles son las funciones más importantes de la bomba de filtrado?

La función más importante de la bomba de filtrado es la eliminación de todas las impurezas del agua gracias al cartucho de filtrado y a los productos químicos para su esterilización.

Garantía limitada BESTWAY®

El producto que ha comprado incluye una garantía limitada. Bestway® garantiza la calidad de sus productos y asegura, a través de una garantía de sustitución, que su producto está libre de defectos debidos al fabricante que puedan causar pérdidas.

Para presentar una reclamación, es necesario rellenar esta tarjeta de garantía en cada una de sus partes y enviarla junto con: (1) Su recibo de compra. (2) Corte la válvula de drenaje situada en la pared de la piscina con el número de lote de producción situado cerca y cópielos en su recibo de compra. Antes de cortar la piscina, póngase en contacto con el centro post-venta para conocer las relativas instrucciones.

Bestway® no es responsable por las pérdidas económicas debidas a los costes del agua o de productos químicos. Con la excepción de la sustitución del producto, Bestway® no es responsable de las consecuencias causadas por la pérdida. Bestway® no sustituirá ningún producto que no se haya cuidado o que se haya usado sin seguir las instrucciones del fabricante indicadas en el manual.



A : SERVICIO DE ATENCIÓN BESTWAY® FECHA _____

Número de código del cliente _____

FAX/E-MAIL/TEL: Por favor, haga referencia a su país de acuerdo con la información que encuentra en la tapa posterior. Escriba la dirección completa. Nota: Una dirección incompleta puede provocar retrasos en los envíos.

INFORMACIÓN NECESARIA – ESCRIBA LA DIRECCIÓN DE ENTREGA

Nombre: _____

Dirección: _____

Código postal: _____

Ciudad: _____

País: _____

Teléfono: _____

Móvil: _____



E-MAIL: _____

Fax: _____

Por favor, marque el código de su artículo: _____

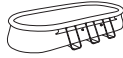
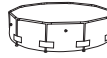
Seleccione el producto que ha comprado

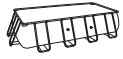
 PISCINA FAST SET™	 PISCINA FAST SET™ OVAL	 PISCINA DESMONTABLE TUBULAR STEEL PRO™
244cm x 66cm.	488cm x 305cm x 107cm.	244cm x 51cm.
305cm x 76cm.	549cm x 366cm x 122cm.	244cm x 61cm.
366cm x 76cm.	610cm x 366cm x 122cm.	305cm x 76cm.
366cm x 91cm.	732cm x 366cm x 122cm.	356cm x 102cm.
457cm x 91cm.		366cm x 76cm.
457cm x 107cm.		366cm x 100cm.
457cm x 122cm. (Azul)		366cm x 122cm.
457cm x 122cm. (Gris)		427cm x 122cm.
549cm x 122cm.		457cm x 91cm.
		457cm x 122cm.
		488cm x 122cm.
		549cm x 107cm.
		549cm x 122cm.
		549cm x 132cm.

 PISCINA DESMONTABLE TUBULAR RECTANGULAR	 PISCINA CON ARMAZÓN
287cm x 201cm x 100cm.	221cm x 150cm x 43cm.
404cm x 201cm x 100cm.	239cm x 150cm x 58cm.
412cm x 201cm x 122cm.	259cm x 170cm x 61cm.
549cm x 274cm x 122cm.	300cm x 201cm x 66cm.
671cm x 366cm x 132cm.	400cm x 211cm x 81cm.
732cm x 366cm x 132cm.	

Descripción del problema

- El artículo se ha roto / presenta pérdidas Soldadura defectuosa Anillo superior defectuoso Válvula de drenaje averiada
- El artículo no está completo, ¿Qué parte falta - Indique el código que se encuentra en el manual de instrucciones

Otros, por favor describa _____

Para solicitar piezas de recambio el consumidor debe enviarnos también la página del manual con una cruz cerca de la falta que falta o está averiada.

Es necesario dar toda la información solicitada para poder recibir nuestra asistencia.

Tiene que mandar una copia del recibo con este fax.

TAMBIÉN PUEDE ESCRIBIR A NUESTRO SITIO WEB: www.bestway-service.com

Descrição do produto

Tipo	Dimensões	Tipo de instalação	Kit
56045	244cm x 61cm (8' x 24")	Para ser colocado no chão	<input type="checkbox"/> Escada <input type="checkbox"/> Sistema de drenagem <input type="checkbox"/> Cobertura da piscina <input type="checkbox"/> Sistema de filtragem <input type="checkbox"/> Protecção de pavimento <input type="checkbox"/> Kit de manutenção
56026	305cm x 76cm (10' x 30")	Para ser colocado no chão	<input type="checkbox"/> Escada <input type="checkbox"/> Sistema de drenagem <input type="checkbox"/> Cobertura da piscina <input type="checkbox"/> Sistema de filtragem <input type="checkbox"/> Protecção de pavimento <input type="checkbox"/> Kit de manutenção
56059	305cm x 76cm (10' x 30")	Para ser colocado no chão	<input type="checkbox"/> Escada <input type="checkbox"/> Sistema de drenagem <input type="checkbox"/> Cobertura da piscina <input checked="" type="checkbox"/> Sistema de filtragem <input checked="" type="checkbox"/> Protecção de pavimento <input checked="" type="checkbox"/> Kit de manutenção
56048	305cm x 76cm (10' x 30")	Para ser colocado no chão	<input type="checkbox"/> Escada <input type="checkbox"/> Sistema de drenagem <input type="checkbox"/> Cobertura da piscina <input checked="" type="checkbox"/> Sistema de filtragem <input checked="" type="checkbox"/> Protecção de pavimento <input checked="" type="checkbox"/> Kit de manutenção
56030	366cm x 76cm (12' x 30")	Para ser colocado no chão	<input type="checkbox"/> Escada <input type="checkbox"/> Sistema de drenagem <input type="checkbox"/> Cobertura da piscina <input type="checkbox"/> Sistema de filtragem <input type="checkbox"/> Protecção de pavimento <input type="checkbox"/> Kit de manutenção
56062	366cm x 76cm (12' x 30")	Para ser colocado no chão	<input type="checkbox"/> Escada <input type="checkbox"/> Sistema de drenagem <input type="checkbox"/> Cobertura da piscina <input checked="" type="checkbox"/> Sistema de filtragem <input checked="" type="checkbox"/> Protecção de pavimento <input checked="" type="checkbox"/> Kit de manutenção
56050	366cm x 76cm (12' x 30")	Para ser colocado no chão	<input type="checkbox"/> Escada <input type="checkbox"/> Sistema de drenagem <input type="checkbox"/> Cobertura da piscina <input checked="" type="checkbox"/> Sistema de filtragem <input checked="" type="checkbox"/> Protecção de pavimento <input checked="" type="checkbox"/> Kit de manutenção
56260	366cm x 100cm (12' x 39.5")	Para ser colocado no chão	<input checked="" type="checkbox"/> Escada <input checked="" type="checkbox"/> Sistema de drenagem <input checked="" type="checkbox"/> Cobertura da piscina <input checked="" type="checkbox"/> Sistema de filtragem <input checked="" type="checkbox"/> Protecção de pavimento <input type="checkbox"/> Kit de manutenção
56261	366cm x 100cm (12' x 39.5")	Para ser colocado no chão	<input checked="" type="checkbox"/> Escada <input type="checkbox"/> Sistema de drenagem <input type="checkbox"/> Cobertura da piscina <input checked="" type="checkbox"/> Sistema de filtragem <input checked="" type="checkbox"/> Protecção de pavimento <input checked="" type="checkbox"/> Kit de manutenção
56088	366cm x 122cm (12' x 48")	Para ser colocado no chão	<input checked="" type="checkbox"/> Escada <input type="checkbox"/> Sistema de drenagem <input type="checkbox"/> Cobertura da piscina <input checked="" type="checkbox"/> Sistema de filtragem <input checked="" type="checkbox"/> Protecção de pavimento <input type="checkbox"/> Kit de manutenção
56205	366cm x 122cm (12' x 48")	Para ser colocado no chão	<input type="checkbox"/> Escada <input type="checkbox"/> Sistema de drenagem <input type="checkbox"/> Cobertura da piscina <input checked="" type="checkbox"/> Sistema de filtragem <input checked="" type="checkbox"/> Protecção de pavimento <input type="checkbox"/> Kit de manutenção
56259	366cm x 122cm (12' x 48")	Para ser colocado no chão	<input checked="" type="checkbox"/> Escada <input type="checkbox"/> Sistema de drenagem <input type="checkbox"/> Cobertura da piscina <input checked="" type="checkbox"/> Sistema de filtragem <input checked="" type="checkbox"/> Protecção de pavimento <input type="checkbox"/> Kit de manutenção
56263	427cm x 122cm (14' x 48")	Para ser colocado no chão	<input type="checkbox"/> Escada <input type="checkbox"/> Sistema de drenagem <input type="checkbox"/> Cobertura da piscina <input checked="" type="checkbox"/> Sistema de filtragem <input checked="" type="checkbox"/> Protecção de pavimento <input type="checkbox"/> Kit de manutenção
56264	427cm x 122cm (14' x 48")	Para ser colocado no chão	<input checked="" type="checkbox"/> Escada <input type="checkbox"/> Sistema de drenagem <input type="checkbox"/> Cobertura da piscina <input checked="" type="checkbox"/> Sistema de filtragem <input checked="" type="checkbox"/> Protecção de pavimento <input type="checkbox"/> Kit de manutenção
56276	427cm x 122cm (14' x 48")	Para ser colocado no chão	<input type="checkbox"/> Escada <input type="checkbox"/> Sistema de drenagem <input type="checkbox"/> Cobertura da piscina <input checked="" type="checkbox"/> Sistema de filtragem <input checked="" type="checkbox"/> Protecção de pavimento <input type="checkbox"/> Kit de manutenção
56017	457cm x 91cm (15' x 36")	Para ser colocado no chão	<input type="checkbox"/> Escada <input type="checkbox"/> Sistema de drenagem <input type="checkbox"/> Cobertura da piscina <input type="checkbox"/> Sistema de filtragem <input type="checkbox"/> Protecção de pavimento <input type="checkbox"/> Kit de manutenção
56066	457cm x 91cm (15' x 36")	Para ser colocado no chão	<input checked="" type="checkbox"/> Escada <input type="checkbox"/> Sistema de drenagem <input type="checkbox"/> Cobertura da piscina <input checked="" type="checkbox"/> Sistema de filtragem <input checked="" type="checkbox"/> Protecção de pavimento <input type="checkbox"/> Kit de manutenção
56052	457cm x 91cm (15' x 36")	Para ser colocado no chão	<input type="checkbox"/> Escada <input type="checkbox"/> Sistema de drenagem <input type="checkbox"/> Cobertura da piscina <input checked="" type="checkbox"/> Sistema de filtragem <input checked="" type="checkbox"/> Protecção de pavimento <input type="checkbox"/> Kit de manutenção
56100	457cm x 122cm (15' x 48")	Para ser colocado no chão	<input checked="" type="checkbox"/> Escada <input type="checkbox"/> Sistema de drenagem <input type="checkbox"/> Cobertura da piscina <input checked="" type="checkbox"/> Sistema de filtragem <input checked="" type="checkbox"/> Protecção de pavimento <input type="checkbox"/> Kit de manutenção
56101	457cm x 122cm (15' x 48")	Para ser colocado no chão	<input type="checkbox"/> Escada <input type="checkbox"/> Sistema de drenagem <input type="checkbox"/> Cobertura da piscina <input checked="" type="checkbox"/> Sistema de filtragem <input checked="" type="checkbox"/> Protecção de pavimento <input type="checkbox"/> Kit de manutenção
56266	488cm x 122cm (16' x 48")	Para ser colocado no chão	<input checked="" type="checkbox"/> Escada <input type="checkbox"/> Sistema de drenagem <input type="checkbox"/> Cobertura da piscina <input checked="" type="checkbox"/> Sistema de filtragem <input checked="" type="checkbox"/> Protecção de pavimento <input type="checkbox"/> Kit de manutenção
56267	488cm x 122cm (16' x 48")	Para ser colocado no chão	<input type="checkbox"/> Escada <input type="checkbox"/> Sistema de drenagem <input type="checkbox"/> Cobertura da piscina <input checked="" type="checkbox"/> Sistema de filtragem <input checked="" type="checkbox"/> Protecção de pavimento <input type="checkbox"/> Kit de manutenção
56277	488cm x 122cm (16' x 48")	Para ser colocado no chão	<input checked="" type="checkbox"/> Escada <input type="checkbox"/> Sistema de drenagem <input type="checkbox"/> Cobertura da piscina <input checked="" type="checkbox"/> Sistema de filtragem <input checked="" type="checkbox"/> Protecção de pavimento <input type="checkbox"/> Kit de manutenção
56070	549cm x 107cm (18' x 42")	Para ser colocado no chão	<input checked="" type="checkbox"/> Escada <input type="checkbox"/> Sistema de drenagem <input type="checkbox"/> Cobertura da piscina <input checked="" type="checkbox"/> Sistema de filtragem <input checked="" type="checkbox"/> Protecção de pavimento <input type="checkbox"/> Kit de manutenção
56072	549cm x 107cm (18' x 42")	Para ser colocado no chão	<input type="checkbox"/> Escada <input type="checkbox"/> Sistema de drenagem <input type="checkbox"/> Cobertura da piscina <input checked="" type="checkbox"/> Sistema de filtragem <input checked="" type="checkbox"/> Protecção de pavimento <input type="checkbox"/> Kit de manutenção
56113	549cm x 122cm (18' x 48")	Para ser colocado no chão	<input checked="" type="checkbox"/> Escada <input type="checkbox"/> Sistema de drenagem <input type="checkbox"/> Cobertura da piscina <input checked="" type="checkbox"/> Sistema de filtragem <input checked="" type="checkbox"/> Protecção de pavimento <input type="checkbox"/> Kit de manutenção
56115	549cm x 122cm (18' x 48")	Para ser colocado no chão	<input type="checkbox"/> Escada <input type="checkbox"/> Sistema de drenagem <input type="checkbox"/> Cobertura da piscina <input checked="" type="checkbox"/> Sistema de filtragem <input checked="" type="checkbox"/> Protecção de pavimento <input type="checkbox"/> Kit de manutenção
56232	549cm x 132cm (18' x 52")	Para ser colocado no chão	<input checked="" type="checkbox"/> Escada <input type="checkbox"/> Sistema de drenagem <input type="checkbox"/> Cobertura da piscina <input checked="" type="checkbox"/> Sistema de filtragem <input checked="" type="checkbox"/> Protecção de pavimento <input type="checkbox"/> Kit de manutenção
56233	549cm x 132cm (18' x 52")	Para ser colocado no chão	<input type="checkbox"/> Escada <input type="checkbox"/> Sistema de drenagem <input type="checkbox"/> Cobertura da piscina <input checked="" type="checkbox"/> Sistema de filtragem <input checked="" type="checkbox"/> Protecção de pavimento <input type="checkbox"/> Kit de manutenção
56280	549cm x 132cm (18' x 52")	Para ser colocado no chão	<input checked="" type="checkbox"/> Escada <input type="checkbox"/> Sistema de drenagem <input type="checkbox"/> Cobertura da piscina <input checked="" type="checkbox"/> Sistema de filtragem <input checked="" type="checkbox"/> Protecção de pavimento <input type="checkbox"/> Kit de manutenção

Agradecemos a sua compra de uma Piscina Bestway. Para garantir a máxima diversão e uma utilização segura da piscina, siga as instruções de instalação no DVD fornecido (exceto para a piscina de 244cm x 61cm/8' x 24") na embalagem, juntamente com as directrizes de segurança importantes do manual de instruções.

A montagem demora cerca de 20 minutos com 2-3 pessoas. (Exceto para piscinas de 549cm x 107cm/18' x 42", 549cm x 122cm/18' x 48", 549cm x 132cm/18' x 52".)

A montagem demora cerca de 30 minutos com 2-3 pessoas. (Para o tamanho do produto: 549cm x 107cm/18' x 42", 549cm x 122cm/18' x 48", 549cm x 132cm/18' x 52".)

Ver, abaixo, a descrição dos componentes.

Componentes:

Somente modelo de 549cm x 122cm (18' x 48"), 549cm x 132cm (18' x 52")

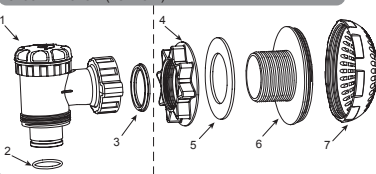

Descrição	Tamanho da Piscina e N.	
	549cm x 122cm (18' x 48")	549cm x 132cm (18' x 52")
1. Válvula de Controle		
2. Junta em O	P6D510	P6H510
3. Válvula vedante de controle		
4. Porca de junção		
5. Guarnição	P6D511	P6H511
6. Conector		
7. Tela de protecção		

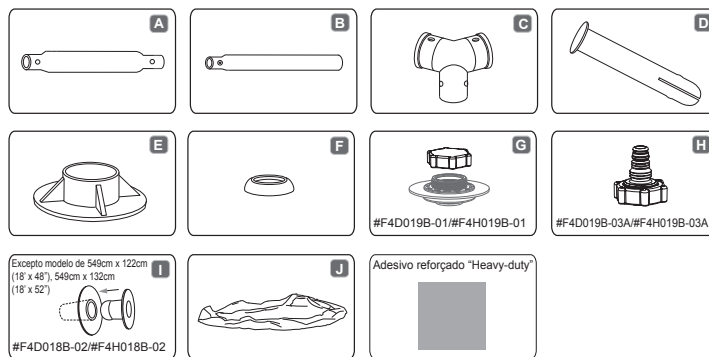

NOTA: Os desenhos não são proporcionais ao tamanho. Para maiores informações, consultar a secção de perguntas frequentes.

Ref.	Descrição	Tamanho da Piscina e Quantidade											
		244cm x 61cm (8' x 24")	305cm x 76cm (10' x 30")	366cm x 76cm (12' x 30")	366cm x 100cm (12' x 39.5")	366cm x 122cm (12' x 48")	427cm x 122cm (14' x 48")	457cm x 91cm (15' x 36")	457cm x 122cm (15' x 48")	488cm x 122cm (16' x 48")	549cm x 107cm (18' x 42")	549cm x 122cm (18' x 48")	549cm x 132cm (18' x 52")
A	Barra superior	8	10	12	14	14	15	16	18	18	18	18	
B	Suporte vertical da piscina	8	10	12	14	14	15	16	18	18	18	18	
C	Conector em T	8	10	12	14	14	15	16	18	18	18	18	
D	Pino de bloqueio	18	22	26	30	30	32	34	38	38	38	38	
E	Base	8	10	12	14	14	15	16	18	18	18	18	
F	Guarnição	18	22	26	30	30	32	34	38	38	38	38	
G	Válvula de dreno (#F4D019B-01)	1	1	1	0	1	1	0	1	1	0	1	
	Válvula de dreno (#F4D019B-01)	0	0	0	1	0	0	1	0	0	1	0	
H	Adaptador de Mangueira (#F4D019B-03A)	1	1	1	0	1	1	0	1	1	0	1	
	Adaptador de Mangueira (#F4D019B-03A)	0	0	0	1	0	0	1	0	0	1	0	
I	Roleta azul (#F4D018B-02)	2	2	2	0	2	2	0	2	0	0	0	
	Roleta azul (#F4D018B-02)	0	0	0	2	0	0	2	0	0	0	0	
J	Revestimento interno	1	1	1	1	1	1	1	1	1	1	1	

ADVERTÊNCIA

Leia o manual e siga as instruções de segurança, montagem correcta e completa do produto, colocação em serviço, uso e manutenção. A utilização de um kit de piscina implica o respeito pelas instruções de segurança descritas no manual de uso e manutenção.

A segurança das crianças depende exclusivamente de si! O risco é maior em crianças com menos de cinco anos de idade. Preste atenção para evitar acidentes.

É necessária a supervisão contínua e competente de um adulto a crianças e pessoas com deficiência.

Pelo menos uma pessoa deve estar responsável pela segurança. Aumente a vigilância se estiverem várias pessoas dentro da piscina. Se possível, ensine as crianças a nadar. A segurança das crianças é da sua responsabilidade! O risco é maior em crianças com menos de cinco anos de idade. Lembre-se de que os acidentes não acontecem apenas aos outros! Esteja preparado para reagir. Sem a supervisão de um adulto, a vida das crianças corre perigo.

Para sua segurança, não monte a piscina num terraço ou varanda. Lembre-se de montar a piscina num local onde seja possível efectuar a drenagem facilmente sem provocar inundações.

Nunca deixe as crianças entrarem ou permanecerem na piscina ou na zona da piscina sem vigilância por parte de um adulto ou se não estiverem a usar os dispositivos salva-vidas.

Não permita o acesso à piscina de crianças que não saibam nadar sem colete de salvação ou sem acompanhamento.

Teste a temperatura da água antes de entrar na piscina, salpicando um pouco de água no pescoço, braços e pernas.

Não são permitidos saltos ou mergulhos para a piscina em nenhuma circunstância; pode resultar em lesões ou morte. É proibido correr, jogar ou executar qualquer outro tipo de exercício junto à piscina.

A piscina e os acessórios devem ser montados apenas por adultos competentes.

A piscina deve ser enchida através de um fluxo de água de baixa pressão para evitar uma pressão desnecessária na cobertura. A Bestway não se responsabiliza por danos na piscina causados pelo enchimento através de camião cisterna. (Consulte as Perguntas Frequentes)

Não caminhe, sente-se, fique de pé, debruce-se ou exerça pressão sobre a barra superior; ao fazê-lo, a piscina pode virar e a inundação pode causar lesões pessoais graves e danos à propriedade privada.

Não deixar brinquedos perto ou dentro de uma piscina não supervisionada.

Não permanecer sozinho na piscina.

Não usar a piscina sob efeito de álcool, drogas ou medicamentos.

Armazenar produtos químicos e acessórios fora do alcance de crianças.

Não colocar, de modo algum, produtos químicos na piscina se a mesma estiver ocupada.

Contactar um revendedor de piscinas especializado para informar-se sobre o correcto uso de produtos químicos.

Manter água da piscina sempre limpa.

A água da piscina tem que ser controlada, regularmente, para assegurar que a concentração de PH e de cloro sejam adequadas para o uso seguro e agradável durante todo o verão.

Os animais de estimação têm de ser mantidos afastados da área da piscina, para evitar danos estruturais à mesma.

Circundar a piscina com uma cerca, certificando-se de que o portão esteja sempre fechado.

Cobrir a piscina quando a mesma não estiver em uso. A capa deve ser usada quando não houver nem crianças e nem adultos dentro da piscina, e retirada quando a mesma estiver a ser usada.

Aconselha-se o uso de um detector electrónico, para alertar quando alguém entrar na área da piscina.

Este equipamento substitui a supervisão por parte de um adulto.

Não deixar escadas perto da piscina, quando esta não estiver a ser supervisionada. Esvaziar e guardar a piscina dentro da caixa durante o inverno, ou quando a piscina não estiver a ser usada.

Usar somente acessórios Bestway.

Conservar correctamente a piscina, afim de aumentar-lhe, seja a vida útil que a segurança. (Consultar a secção relativa à manutenção)

Não accionar a bomba quando a piscina estiver a ser usada.

Impeça o acesso à piscina em caso de danos na bomba de filtragem.

Renove a água frequentemente.

Não coloque a piscina vazia no chão.

Não faça telefonemas junto à piscina; evite negligenciar a supervisão ao telefonar.

Deve verificar regularmente se o equipamento apresenta sinais de deterioração, corrosão, partes partidas ou outros perigos que podem causar lesões.