

OWNER'S MANUAL

Lay-Z-Spa™

MASSAGE TUB

220-240V~50Hz, 650W

Hmax 1.0m Hmin 0.19m IPX5



#54100/#54101/#54102





Bestway

Inflate Your Fun™

OWNER'S MANUAL

Lay-Z-Spa™

220-240V~50Hz, 650W

Hmax 1.0m Hmin 0.19m IPX5

Contents

1. Safety Instructions	P4
2. Specifications	P5
3. Installation Instructions	P5-7
Selected Location		
Assembly for Pool		
Using the SID-Valve		
4. Pump Operation	P7
Bleeding the Air Purge Valve		
Control Panel		
5. Maintenance	P7-9
Filter Cartridge Cleaning / Replacement		
Maintaining Massage Tub Water		
Draining the Massage Tub		
Cleaning the Massage Tub		
Massage Tub Repair		
Massage Tub Storage		
6. Troubleshooting	P9
7. Disposal	P9
8. Warranty	P10

SAFETY INSTRUCTIONS

WARNING

When installing and using this electrical equipment, basic safety precaution should always be followed, including the following:

IMPORTANT SAFETY INSTRUCTIONS READ AND FOLLOW ALL INSTRUCTIONS

WARNING: TO AVOID THE RISK OF ELECTRIC SHOCK, THE FIXED WIRING MUST BE INSTALLED BY A QUALIFIED ELECTRICIAN.

WARNING: The Massage Tub should be supplied through a residual current device (RCD) having a rated residual operating current not exceeding 30mA.

WARNING: If the supply cord is damaged, it must be replaced by the manufacturer, its service agent or similarly qualified persons in order to avoid a hazard.

WARNING: To reduce the risk of electric shock, do not use extension cord to connect unit to electric supply; provide a properly located outlet.

WARNING: No part of the appliance is to be located above the bath during use.

WARNING: Parts containing live parts, except parts supplied with safety extra-low voltage not exceeding 12V, must be inaccessible to a person in spa pool; Parts incorporating electrical components, except remote control devices, must be located or fixed so that they cannot fall into the Massage Tub.

WARNING: The pump must be fixed and permanently connected.

WARNING: Do not use the spa when it is raining.

WARNING: This appliance is not intended for use by persons (including children) with reduced physical, sensory or mental capabilities, or lack of experience and knowledge, unless they have been given supervision or instruction concerning use of the appliance by a person responsible for their safety. Children should be supervised to ensure that they do not play with the appliance.

WARNING: Water attracts children; Always attach the cover after each use.

WARNING: Do not bury cord. Locate cord to minimize abuse from lawn mowers, hedge trimmers, and other equipment.

WARNING: To reduce the risk of injury, replace damaged cord immediately.

DANGER: Risk of Accidental Drowning. Extreme caution must be exercised to prevent unauthorized access by children.

WARNING: RISK OF INJURY. Never operate the Massage Tub if the suction fittings are broken or missing. Never replace a suction fitting by yourself.

WARNING: RISK OF ELECTRIC SHOCK. Install at least 1.5m from all metal surface.

WARNING: RISK OF ELECTRIC SHOCK. Never operate any electrical appliance when in your Massage Tub or when your body is wet. Never place any electric appliance, such as a light, telephone, radio, or television, within 1.5m of Massage Tub.

CONSULT YOUR PHYSICIAN FOR RECOMMENDATIONS.

CAUTION: Do not use the Massage Tub alone.

CAUTION: People with infectious diseases should not use a Massage Tub.

CAUTION: Do not use the Massage Tub immediately following strenuous exercise.

CAUTION: Always enter and exit the Massage Tub slowly and cautiously. Wet surfaces are slippery.

CAUTION: To avoid damage to the pump, the Massage Tub must never be operated unless the Massage Tub is filled with water.

CAUTION: Immediately leave Massage Tub if the user feels uncomfortable or sleepy.

CAUTION: Never add water to chemicals. Always add chemicals to water to avoid strong fumes or violent reactions that may result in hazardous chemical spray.

NOTE: Please examine equipment before use. Notify Bestway at the customer service address listed on this manual for any damaged or missing parts at the time of purchase. Verify that the equipment components represent the models that you had intended to purchase.

SAVE THESE INSTRUCTIONS

SPECIFICATIONS

Capacity:	4 Adults	Massaging Turbo Blower:	600W
Water Capacity(80%):	900L (240gal)	Pump:	50W Circulation Filter Pump
Inflated Size:	206cm x 72cm (81" x 28")	Filtration System:	500gal/h
Filled Weight:	1,200Kg (2,643Lb)	Power Cable:	10m
Power Rate:	220-240V AC, 650W		

INSTALLATION INSTRUCTIONS

NOTE: Ensure to check all parts are present.(See Fig. 1)







Top Nylon Cover	Inflation Hose	Pump	Massage Tub with Nylon cover	Repair Patch	Components
					

Fig. 1

Selected Location

WARNING: The selected location has to be capable of supporting the expected load.

WARNING: An adequate drainage system has to be provided to deal with overflow water.

IMPORTANT: Because of the combined weight of the Massage Tub, water, and users, it is extremely important that the base where the Massage Tub is installed is smooth, flat, level and capable of uniformly supporting this weight for the entire time the Massage Tub is installed. If the Massage Tub is placed on a surface, which does not meet these requirements, any damage caused by improper support is not covered under the manufacturer's warranty. It is the responsibility of the Massage Tub owner to assure the integrity of the site at all times.

1. Indoors Installation:

- Be aware of special requirements if you install the Massage Tub indoors. The floor must be able to withstand the capacity of the Massage Tub. The floor should be a non-slip, level surface.
- Proper drainage is essential for indoor Massage Tub installation. When building a new room for the Massage Tub it is recommended that a floor drain be installed.
- Humidity is a naturally side effect with Massage Tub installation. Determine the effects of airborne moisture on exposed wood, paper, etc. in the proposed location. To minimize these effects it is best to provide plenty of ventilation to the selected area. An architect can help determine if more ventilation is needed.

NOTE: Do not install the Massage Tub on carpet or other material that can be damaged by moisture.

2. Outdoor Installation

- No matter where you install the Massage Tub, it's important you have a solid support foundation. If you are installing the Massage Tub outdoors, ensure there are no sharp objects that could damage it and that the location is level so the Massage Tub sits properly.
- During filling, draining or when in use, water may spill out of the Massage Tub. Therefore the Massage Tub should be installed near a floor drain.
- Do not leave the Massage Tub's surface exposed to direct sunlight for long periods of time.

WARNING: The pump must be located in zone 1,2 or outside of all zones. The pump can not be put into the tub.

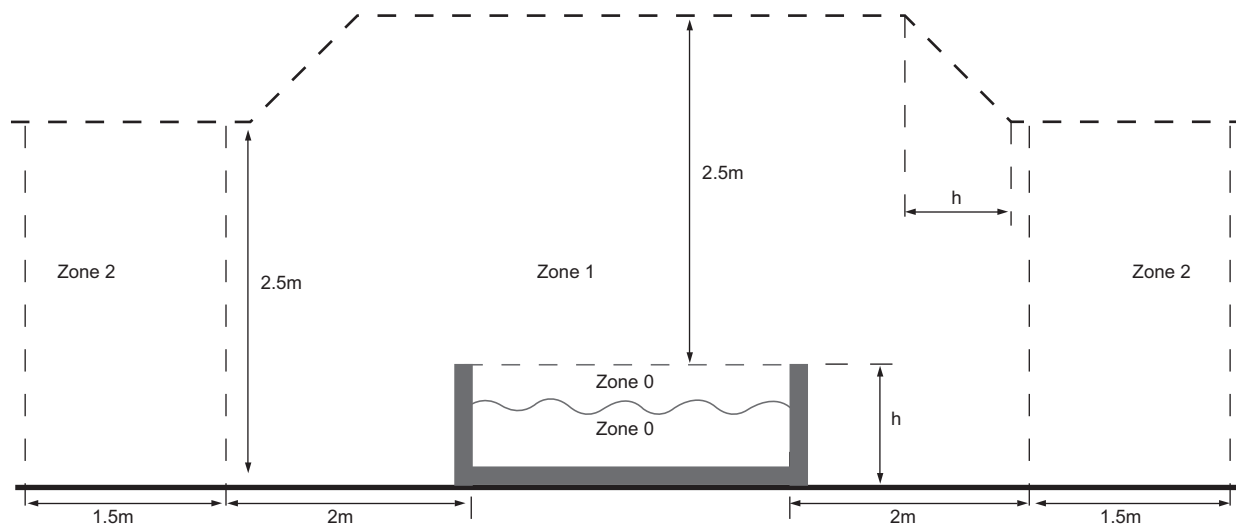

Fixed Wiring Installation

WARNING: TO AVOID THE RISK OF ELECTRIC SHOCK, THE FIXED WIRING MUST BE INSTALLED BY A QUALIFIED ELECTRICIAN.

WARNING : Please ask a qualified electrician to install a circuit breaker equipped with a contact separation in all poles that provides full disconnection under overvoltage category III conditions, and meets the following three requirements as well:

- I. The circuit breaker must match the rated power of the spa specified on the cover of the manual.
- II. The circuit breaker is only for the spa.
- III. The circuit breaker must employ a residual current protective device with a rated residual operating current not exceeding 30mA.

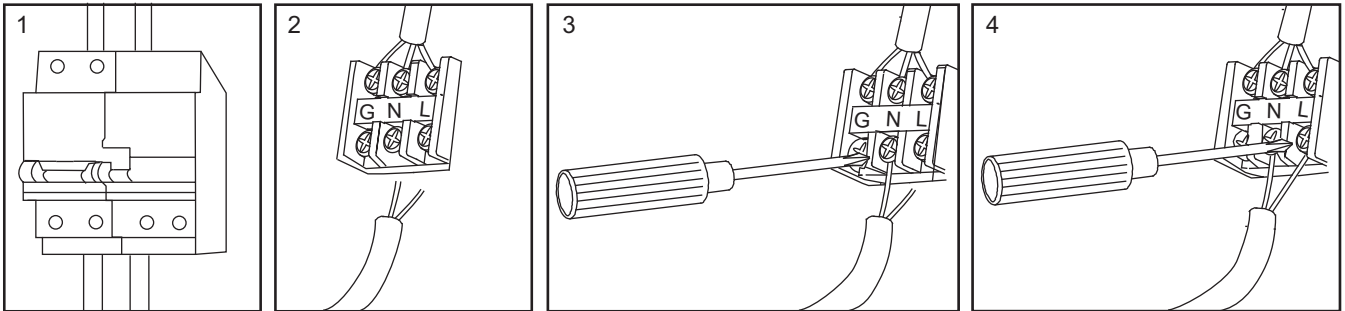

1. Cut off the circuit breaker (This picture is only for reference, different countries may have different kinds of circuit breakers).
2. Connect the terminal of the supply cord to the home fixed electric connection box.
3. Connect line N (blue) to port N, and screwed it into position.
4. Connect line L (brown) to port L, and screwed it into position.

NOTE: Make sure every part is correctly connected.

WARNING: Make sure the home fixed electric connection box is more than 3.5m away from the Spa.

DISCONNECTING THE FIXED WIRING: make sure to cut off the circuit breaker **FIRST**, then use a screwdriver to unscrew the screws and remove the supply cords.

Assembly for Pool

1. Spread out the Massage Tub and nylon cover making sure both are right side up.
2. Connect the inflation hose to adapter A on the pump. (See Fig. 2)

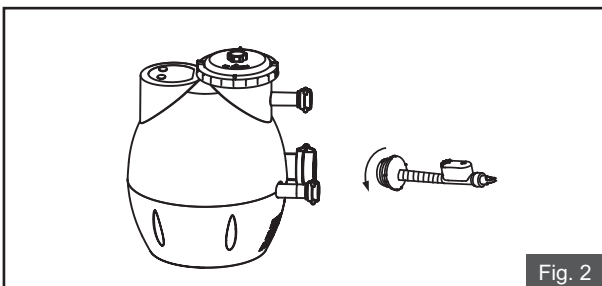

Fig. 2

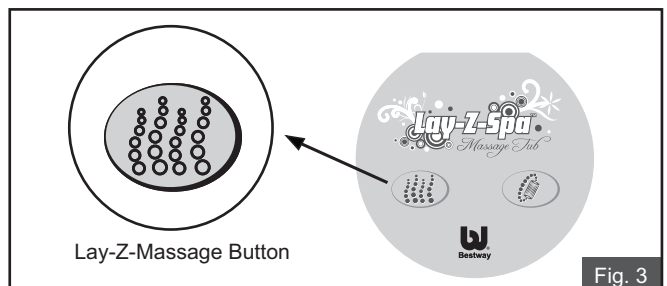

Fig. 3

3. Press the Lay-Z-Massage button to activate the pump. (See Fig. 3)

Using the SID-Valve

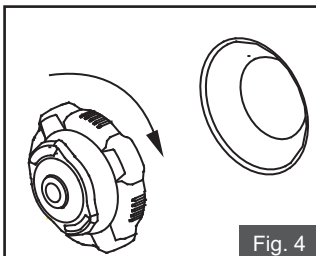

Fig. 4

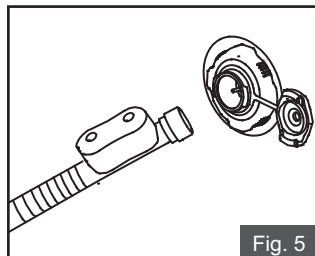

Fig. 5

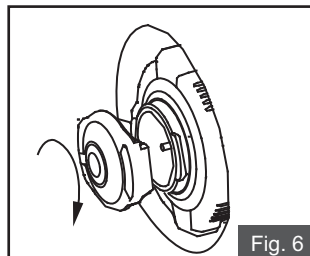

Fig. 6

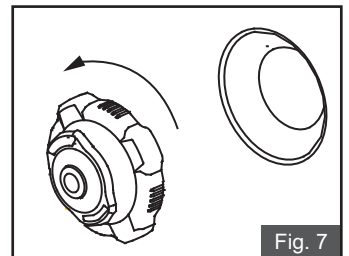

Fig. 7

Screw the SID-Valve onto the air intake valve. (See Fig. 4)

Open the top cover of the SID-Valve, insert the hose and inflate. (See Fig. 5)

Once inflation is finished, fasten the top cover of the SID-Valve. (See Fig. 6)

To deflate simply unscrew the SID-Valve counter clockwise from the air intake valve. (See Fig. 7)

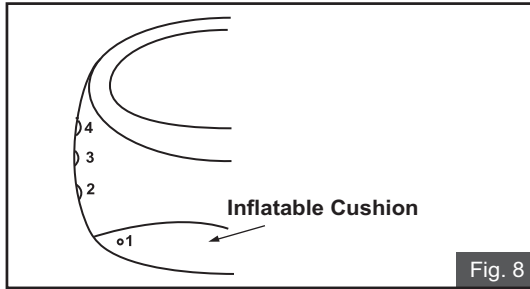

Fig. 8

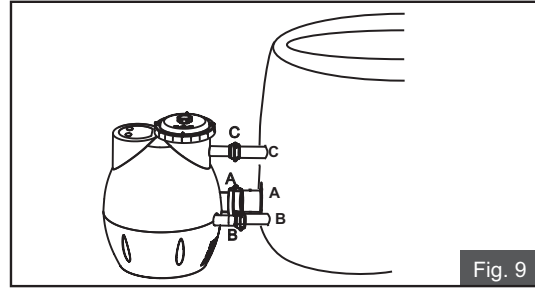

Fig. 9

4. Using the inflation hose, inflate the chambers according to the printed numbers 1,2,3,4. (See Fig. 8)
5. Connect the pump to the Massage Tub by lining up the letters A to A, B to B and C to C. Ensure the seals are properly in place and hand-tighten the adapters until snug. (See Fig. 9)
6. Fill the Massage Tub using a garden hose to the minimum water level printed on the Massage Tub wall.
7. Place the top nylon cover over to the Massage Tub and zip it closed.

WARNING: This Massage Tub cover is not a substitute for adult supervision; children must be supervised at all times around the Massage Tub.

WARNING: Do not run the Lay-Z-Massage system when the cover is attached, air can accumulate inside the Massage Tub and cause irreparable damage and bodily harm.

PUMP OPERATION

Bleeding The Air Purge Valve

NOTE: Water must be at the printed level on the Massage Tub wall.

NOTE: Bleeding the air purge valve is the key step to ensure the pump runs normally.

CAUTION: You must ensure the pump is prepared before operating, if you do not follow these instructions the pump may operate abnormally. Never dry run the pump as this type of damage is not covered by the warranty.

1. Open/unscrew the air purge valve located on the top of the pump; air is released as water fills the pump.
2. Water will begin to flow into the pump this process will take about 30 seconds depending on the amount of the water in the Massage Tub and the pump.
3. When water begins to flow from the opening of the air purge valve, close the valve and dry any excess water from the surface of the pump.

Control Panel

	<p>Lay-Z-Massage Button: Use this button to activate the massage system which has a 30-minute auto shut off feature.</p> <p>Water Filtration Button: This button turns the filter pump on and off.</p>
--	--

After 24 hours of operation, the pump will hibernate. When the pump is hibernating both the water massage and filtration functions are disabled. To re-activate the pump simply press any buttons on the control panel.

MAINTENANCE

WARNING: THE CIRCUIT BREAKER MUST BE CUT OFF BEFORE MASSAGE TUBE MAINTENANCE OTHERWISE SEVERE RISK OF INJURY OR DEATH EXIST.

Filter Cartridge Cleaning / Replacement

NOTE: To ensure water stays clean, clean the filter cartridge every day and change filter cartridges every two weeks.

1. Cut off the circuit breaker first.
2. To prevent water from escaping when cleaning or replacing the filter cartridge, reach inside the Massage Tub and insert the three stopper caps onto the Massage Tub's inside adapter and skimmers.
3. Remove the top of the pump by unscrewing the cap retainer.
4. Remove the cap.
5. Remove the filter cartridge by lifting it straight out of the pump housing.
6. The filter cartridge can be rinsed off with a garden hose and reused. However, if the filter cartridge remains soiled and discolored the filter cartridge should be replaced. It is recommended you replace filter cartridges every two weeks.
7. Insert the cleaned filter cartridge into the center of the pump's housing.
8. Check to make sure the pump cap seal is seated correctly on the top rim of the housing.
9. Replace the pump cap back into position.
10. Replace the pump cap retainer and lock it into position by turning it clockwise.
11. Reach inside the Massage Tub and remove the three stopper caps from the Massage Tub's adapter and skimmers. This will allow water to flow to the pump.
12. Bleed the air purge valve and restart the pump.

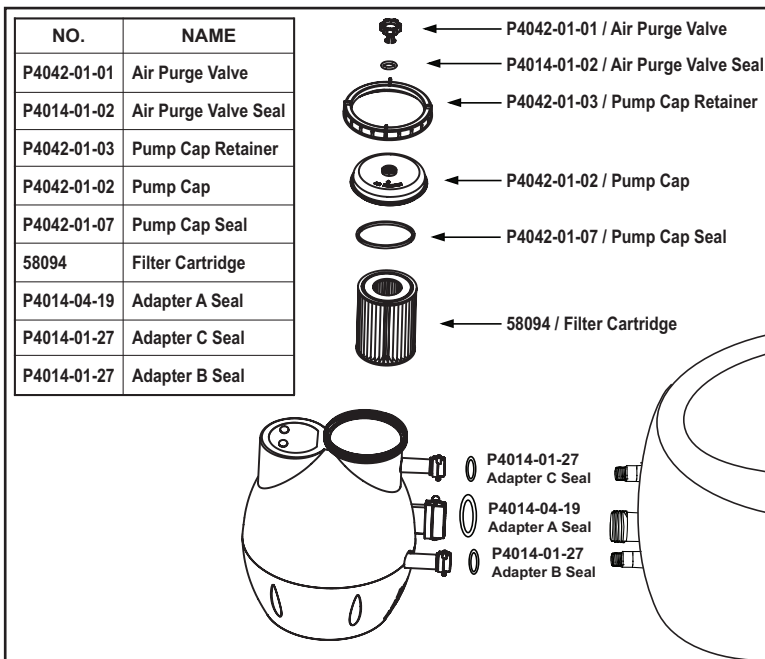

Maintaining Massage Tub Water

Poor water quality can be extremely hazardous to your health. We recommend you do following things:

A: Clean filter every day and change filter every two weeks depending on use.

B: Change water every few days or use appropriate Massage Tub pool chemicals.

All Massage Tubs require the use of pool chemicals. Please consult your local pool supply retailer for more information about chemical maintenance. Pay close attention to the chemical manufacturer's instructions. Massage Tub damage resulting from misuse of chemicals and mismanagement of Massage Tub water is not covered by the warranty.

1. Water Balance

We recommend to maintain your water pH between 7.2 and 7.8, total alkalinity between 80 and 120ppm and free chlorine between 3 to 5ppm. Purchase a test kit to test your water chemistry before each use or no less than once per week. Low pH will damage the Massage Tub and pump. Damaged resulting from chemical imbalance is not covered by the warranty.

2. Water Sanitation

Water Sanitation is the responsibility of the Massage Tub owner and should be maintained through the regular and periodic (daily, if necessary) addition of an approved sanitizer. The sanitizer will chemically control the bacteria and viruses present in the water or introduced during.

Draining the Massage Tub

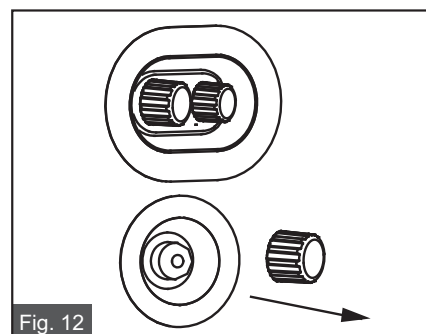
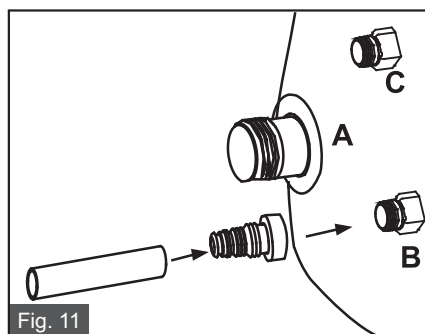
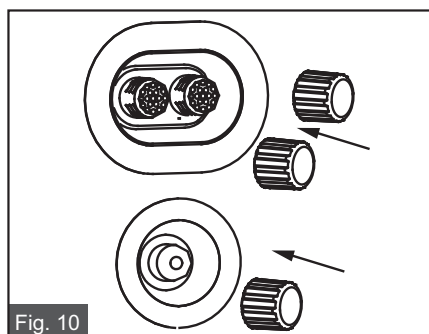

1. In order to prevent water from escaping, insert the three stopper caps onto the Massage Tub's inside adapter and skimmers. (See Fig. 10)
2. Disconnect the pump from the Massage Tub.
3. Connect the hose adapter to your garden hose and attach the hose adapter to the Massage Tub's B adapter. (See Fig. 11)
4. With your hose positioned in a selected drain area, remove the lower stopper cap from inside the Massage Tub to release the water. Once the water level decreases below the Massage Tub's bottom air chamber, unscrew the SID-Valve counter clockwise from it's base to deflate the chamber, doing this will allow the Massage Tub to thoroughly drain. (See Fig. 12)

Cleaning the Massage Tub

Detergent residues and dissolved solids from bathing suits and chemicals will gradually accumulate in the Massage Tub's water. To clean the Massage Tub, use soap and water then rinse.

NOTE: DO NOT use hard brushes or abrasive cleaners.

Massage Tub Repair

If the Massage Tub is torn or punctured, use the provided repair patch.

1. Dry the area to be repaired.
2. Remove the patch backing and place the patch over the damaged area.
3. Smooth the surface to remove any air bubbles. A secure unnoticeable repair can usually be made.

Massage Tub Storage

Make sure all water is drained from the Massage Tub and pump. This is essential to extend the life of the Massage Tub. We recommend the use of a wet/dry vacuum to blow out or suck up water from the Massage Tub pipes and pump lines. Remove the filter cartridge. It is recommended you store the Massage Tub in its original package in a warm dry place.

NOTE: Plastic becomes brittle and susceptible to breaking when exposed to subzero temperatures. Freezing can severely damage the Massage Tub. Improper winterization of your Massage Tub can void your warranty.

TROUBLESHOOTING

Bestway strives to provide the most trouble-free Massage Tubs on the market. If you experience any problems whatsoever, do not hesitate to contact us or your authorized dealer.

Here are some helpful tips to help you to diagnose and rectify some common sources of trouble.

Problems	Probable Causes	Solutions
Pump does not operate	- Power failure	- Check power source - Call for service if it does not reset
Lay-Z-Massage System does not work	- Pump is too hot - 30-minute auto shut off feature activated - Something is wrong with the Pump	- Cut off the circuit breaker. After the Pump has cooled turn on the circuit breaker and press the Lay-Z-Massage Button to active. - Press the Lay-Z-Massage Button to reactivate - Call for service if it does not reset
Water Filtration not working	- Did not bleed the air purge valve before operating the pump - Dirty Filter Cartridge	- Bleed the air purge valve - Clean/replace the Filter Cartridge in time
Adapter leakage	- Adapter Seal not in right position	- Replace the seal and check
Pump adapters are not level with the Massage Tub adapters	- One characteristic of PVC is that it changes shape, which is normal	- Elevate the pump with wood or another type of insulated material to bring the pump's adapters level with the Massage Tub's adapters.
Massage Tub leakage	- Massage Tub is torn or punctured	- Use provided Repair Patch
Water not clean	- Insufficient filtering time - Dirty Filter Cartridge - Improper water maintenance	- Increase filtration time - Clean/replace the Filter Cartridge - Refer to the chemical manufacturer's instructions

DISPOSAL



Meaning of crossed -out wheeled dustbin:

Do not dispose of electrical appliances as unsorted municipal waste, use separate collection facilities.

Contact your local government for information regarding the collection systems available.

If electrical appliances are disposed of in landfills or dumps, hazardous substances can leak into the groundwater and get into the food chain, damaging your health and well-being.

When replacing old appliances with new ones, the retailer is legally obligated to take back your old appliance for disposals at least free of charge.

MANUEL DU PROPRIÉTAIRE

Lay-Z-Spa™

220-240V~50Hz, 650W
Hmax 1.0m Hmin 0.19m IPX5

Sommaire

1. Instructions de sécurité	P12
2. Spécifications	P13
3. Instructions d'installation	P13-15
Emplacement choisi		
Montage pour la piscine		
Utilisation de la valve SID		
4. Fonctionnement de la pompe	P15
Vider la soupape d'épuration de l'air		
Panneau de contrôle		
5. Entretien	P15-17
Nettoyage / remplacement de la cartouche du filtre		
Entretien de l'eau de la baignoire hydromassage		
Évacuation de l'eau de la baignoire hydromassage		
Nettoyage de la baignoire hydromassage		
Réparation de la baignoire hydromassage		
Rangement de la baignoire hydromassage		
6. Dépannage	P17
7. Démontage	P17
8. Garantie	P18

INSTRUCTIONS DE SÉCURITÉ

AVERTISSEMENT

Toujours respecter les précautions de sécurité de base concernant l'installation et l'utilisation de cet équipement électrique qui comprennent:

IMPORTANTES CONSIGNES DE SÉCURITÉ

LISEZ ET RESPECTEZ TOUTES CES INSTRUCTIONS.

AVERTISSEMENT: POUR ÉVITER LE RISQUE D'ÉLECTROCUTION, LE CABLAGE FIXE DOIT ÊTRE INSTALLÉ PAR UN ÉLECTRICIEN QUALIFIÉ.

AVERTISSEMENT: La baignoire hydromassage doit être alimentée par l'intermédiaire d'un dispositif de courant résiduel (RCD) ayant un courant résiduel de fonctionnement ne dépassant pas 30mA.

AVERTISSEMENT: Si le cordon d'alimentation est endommagé, le fabricant, l'agent de services ou toute autre personne similairement qualifiée doit impérativement le remplacer afin d'éviter tout danger.

AVERTISSEMENT: Pour réduire les risques d'électrocution, ne pas utiliser de rallonge pour relier l'unité à la prise électrique ; utiliser une prise bien située.

AVERTISSEMENT: aucune partie de l'appareil ne doit se trouver au-dessus du bain en cours d'utilisation.

AVERTISSEMENT: Les composants avec des pièces sous tension, sauf celles dotées d'un voltage de sécurité très faible ne dépassant pas les 12V, ne doivent pas être accessibles aux personnes se trouvant dans le spa ; les pièces comportant des composants électriques, excepté les télécommandes, doivent être situées ou fixées de manière à ne pas pouvoir tomber dans la baignoire hydromassage.

AVERTISSEMENT: La pompe doit être fixée et branchée en permanence.

AVERTISSEMENT: N'utilisez pas le spa quand il pleut.

AVERTISSEMENT: Cet appareil n'est pas conçu pour une utilisation de la part de personnes (y compris des enfants) ayant des capacités physiques, sensorielles ou mentales réduites, ou manquant d'expérience et de connaissances, sans la supervision ou sans avoir reçu des instructions concernant l'utilisation de cet appareil de la part d'une personne responsable de leur sécurité. Les enfants doivent être surveillés pour éviter qu'ils ne jouent avec l'appareil.

AVERTISSEMENT: L'eau attire les enfants ; toujours fixer la protection après chaque usage.

AVERTISSEMENT: Ne pas enterrer le cordon. Placer le cordon de manière à minimiser les risques encourus par le passage de tondeuses, tronçonneuses et autres équipements.

AVERTISSEMENT: pour réduire les risques de blessure, remplacer immédiatement tout cordon endommagé.

DANGER: danger de noyade. Faire très attention à ne pas laisser les enfants s'approcher sans autorisation.

AVERTISSEMENT: RISQUE DE BLESSURE. Ne jamais mettre la baignoire hydromassage en marche si les dispositifs d'aspiration sont cassés ou absents. Ne jamais remplacer un dispositif d'aspiration.

AVERTISSEMENT: DANGER D'ÉLECTROCUTION. Installer à au moins 1,5 mètres de distance toute surface en métal.

AVERTISSEMENT: DANGER D'ÉLECTROCUTION. Ne jamais utiliser d'appareil électrique si vous êtes dans votre baignoire hydromassage ou si votre corps est humide. Ne jamais placer d'appareil électrique tel qu'une lampe, un téléphone, une radio ou une télévision à moins de 1,5 mètres de distance de la baignoire hydromassage.

CONSULTEZ VOTRE MÉDECIN POUR D'ÉVENTUELLES RECOMMANDATIONS.

ATTENTION: Ne pas utiliser la baignoire hydromassage seul.

ATTENTION: Les personnes atteintes de maladies infectieuses ne doivent pas utiliser une baignoire hydromassage.

ATTENTION: Ne pas utiliser la baignoire hydromassage tout de suite après un exercice physique épuisant.

ATTENTION: Toujours entrer et sortir de la baignoire hydromassage lentement et en faisant attention. Les surfaces humides sont glissantes.

ATTENTION: Pour éviter d'endommager la pompe, la baignoire hydromassage ne doit jamais fonctionner sans eau.

ATTENTION: Sortir immédiatement de la baignoire hydromassage en cas de malaise ou de somnolence.

ATTENTION: Ne jamais ajouter l'eau aux produits chimiques, Mais toujours ajouter les produits chimiques à l'eau pour éviter de grosses fumées ou des réactions violentes susceptibles de provoquer des évaporations dangereuses.

REMARQUE: Bien examiner l'équipement avant usage. Informez Bestway à l'adresse du service clientèle répertoriée dans ce manuel en cas de dommage ou de pièces manquantes au moment de l'achat. Vérifiez que les composants de cet équipement correspondent bien au modèle que vous avez voulu acheter.

CONSERVEZ CES INSTRUCTIONS

SPÉCIFICATIONS

Capacité	4 adultes	Soufflante turbo de massage	600W
Contenance en eau (80%):	900L (240gal)	Pompe:	Pompe à filtre de circulation 50W
Dimensions après le gonflage	206cm x 72cm (81" x 28")	Système de filtration:	500gal/h
Poids plein:	1.200Kg (2.643Lb)	Cordon d'alimentation:	10m
Puissance électrique:	220-240V AC, 650W		

INSTRUCTIONS D'INSTALLATION

REMARQUE : Assurez-vous que toutes les pièces sont bien présentes. (voir fig. 1)

Bâche en nylon	Tuyau de gonflage	Pompe	Baignoire hydromassage avec bâche en nylon	Rustine de réparation	Composants
					

Fig. 1

Emplacement choisi

AVERTISSEMENT: L'emplacement choisi doit pouvoir supporter la charge attendue.

AVERTISSEMENT: Un système adéquat de drainage doit être fourni pour s'occuper de l'eau de trop-plein.

IMPORTANT: A cause de l'accumulation du poids de la baignoire hydromassage, de l'eau et des utilisateurs, il est extrêmement important que la base sur laquelle est installée la baignoire hydromassage soit lisse, plate, à niveau et en mesure de supporter de manière uniforme ce poids tout le temps où la baignoire hydromassage reste installée. Si la baignoire hydromassage est positionnée sur une surface ne répondant pas à ces critères, tout dommage provoqué ne sera pas couvert par la garantie du fabricant. C'est le propriétaire de la baignoire hydromassage qui est responsable de s'assurer de l'intégrité du site à tout moment.

1. Installation à l'intérieur:

- Respectez les critères spécifiques suivants si vous installez la baignoire hydromassage à l'intérieur. Le sol doit être en mesure de soutenir la contenance de la baignoire hydromassage. Le sol ne doit pas être glissant et doit être à niveau.
- Un drainage approprié est indispensable pour toute installation à l'intérieur de la baignoire hydromassage. Si vous construisez une nouvelle pièce pour la baignoire hydromassage, il est recommandé d'y prévoir un siphon au sol.
- La baignoire hydromassage produit naturellement de l'humidité. Déterminez les effets de la moisissure de l'air sur le bois, le papier, etc du lieu préposé. Pour minimiser ces effets, prévoir un maximum de ventilation dans la zone choisie. Un architecte peut vous aider à définir si plus de ventilation est nécessaire.

REMARQUE: N'installez pas la baignoire hydromassage sur de la moquette ou autre matière pouvant être endommagée par la moisissure.

2. Installation à l'extérieur

- Peu importe où vous installez la baignoire hydromassage, il est important de le faire sur une fondation solide. Si vous installez la baignoire hydromassage à l'extérieur, assurez-vous qu'il n'y ait pas d'objets pointus susceptibles de l'endommager et que l'endroit soit à niveau pour qu'elle soit bien stable.
- En la remplissant, la vidant ou l'utilisant, l'eau risque de sortir de la baignoire hydromassage. La baignoire hydromassage devra donc être installée près d'un siphon au sol.
- Ne laissez pas la surface de la baignoire hydromassage exposée directement aux rayons du soleil pendant trop longtemps.

AVERTISSEMENT: La pompe doit être placée dans la zone 1, 2 ou à l'extérieur de toutes les zones. La pompe ne peut pas être placée dans la baignoire.

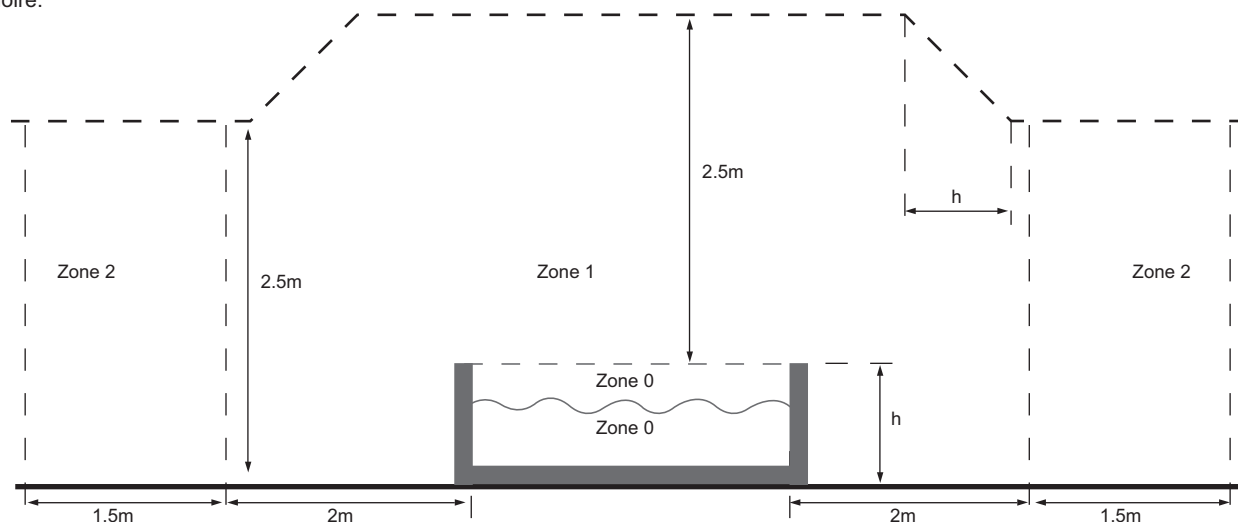

Installation du câblage fixe

AVERTISSEMENT : POUR ÉVITER LE RISQUE D'ÉLECTROCUTION, LE CABLAGE FIXE DOIT ÊTRE INSTALLÉ PAR UN ÉLECTRICIEN QUALIFIÉ.

AVERTISSEMENT: Contacter SVP un électricien qualifié pour installer un disjoncteur équipé d'une séparation de contact entre tous les pôles qui fournit une coupure de courant en cas de surtension de catégorie III, et suivre les trois conditions requises ci-dessous :

- I. Le disjoncteur doit correspondre à la puissance nominale du spa indiquée sur la couverture du manuel.
- II. Le disjoncteur doit servir uniquement pour le Spa.
- III. Le disjoncteur doit utiliser un système de courant résiduel avec un courant résiduel nominal de fonctionnement ne dépassant pas 30mA.

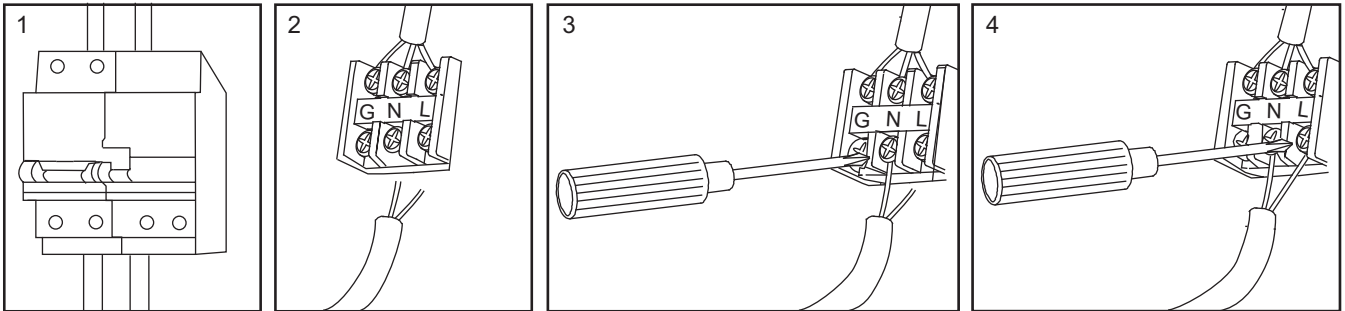

1. Couper le disjoncteur (cette image sert uniquement de référence, les disjoncteurs peuvent être différents selon les pays).
2. Brancher la borne du cordon d'alimentation à la boîte de connexion de l'installation électrique.
3. Brancher la ligne N (bleue) à la porte N et la visser en position.
4. Brancher la ligne L (marron) à la porte L et la visser en position.

REMARQUE: Vérifier que chaque pièce est correctement branchée.

AVERTISSEMENT: Vérifier que la boîte de connexion de l'installation électrique soit bien à plus de 3,5 m du Spa.

DÉBRANCHER LE CABLAGE FIXE: D'ABORD, vérifier d'avoir coupé le disjoncteur, puis utiliser un tournevis pour dévisser les vis et enlever le cordon d'alimentation.

Montage pour la piscine

1. Déployez la baignoire hydromassage et la bâche en nylon en vous assurant qu'elles soient toutes deux tournées dans le bon sens.
2. Fixez le tuyau de gonflage à l'adaptateur A de la pompe. (voir fig. 2)

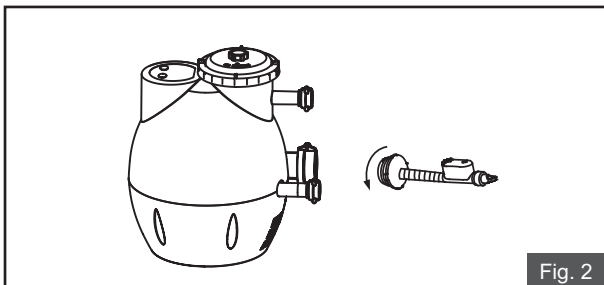

Fig. 2

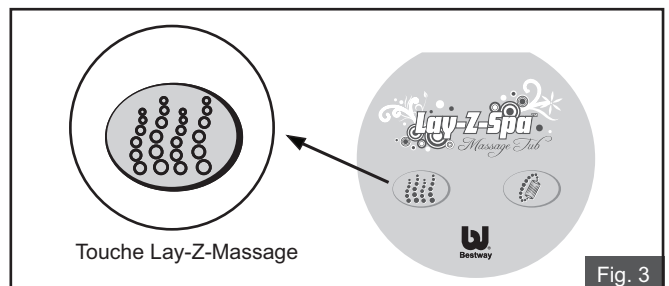

Fig. 3

3. Appuyez sur la touche du massage Lay-Z pour activer la pompe. (voir fig. 3)

Utilisation de la valve SID

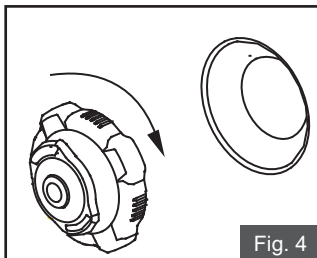

Fig. 4

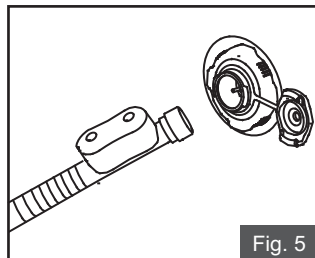

Fig. 5

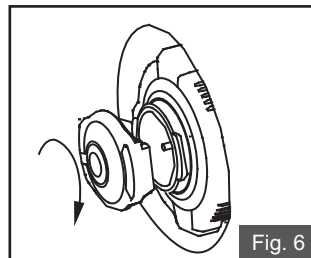

Fig. 6

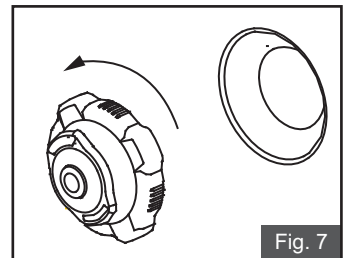

Fig. 7

Vissez la valve SID sur la valve d'entrée de l'air. (voir fig. 4)

Ouvrir le bouchon de la valve SID, introduire le tuyau de gonflage et gonfler. (voir fig. 5)

Une fois le gonflage terminé, resserrer le bouchon de la valve SID. (voir fig. 6)

Pour dégonfler, il suffit de dévisser la valve SID dans le sens inverse des aiguilles d'une montre à partir de la valve d'entrée de l'air. (voir fig. 7)

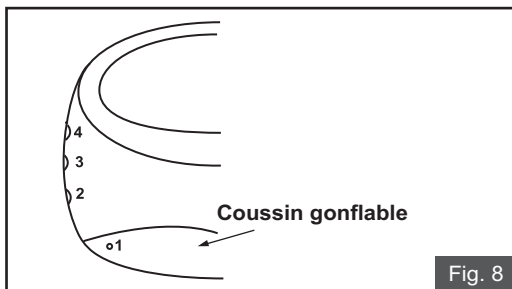

Fig. 8

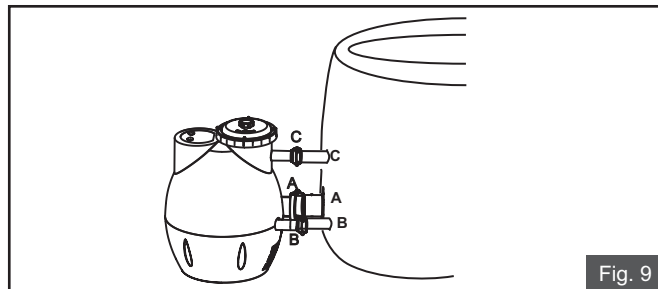

Fig. 9

4. A l'aide du tuyau de gonflage, gonflez les chambres en suivant les numéros imprimés 1, 2, 3, 4, (voir Fig. 8).
5. Brancher la pompe à la baignoire hydromassage en faisant correspondre les lettres A avec A, B avec B et C avec C. S'assurer que les joints soient bien en place et serrer fermement les adaptateurs. (voir fig. 9)
6. Remplir la baignoire hydromassage à l'aide d'un tuyau d'arrosage jusqu'au niveau minimum imprimé sur la paroi de la baignoire.
7. Placer la bâche en nylon sur la baignoire hydromassage et fermer la fermeture éclair.

AVERTISSEMENT: Cette bâche ne peut pas remplacer la surveillance d'un adulte; les enfants ne doivent jamais approcher la baignoire hydromassage sans surveillance.

AVERTISSEMENT: Ne faites pas fonctionner le système de Lay-Z-Massage quand la bâche est présente, l'air pourrait s'accumuler à l'intérieur de la baignoire hydromassage et provoquer des dommages irréparables et des dommages corporels.

FUNCTIONNEMENT DE LA POMPE

Vider la soupape d'épuration de l'air

REMARQUE: L'eau doit arriver au niveau indiqué sur la paroi de la baignoire hydromassage.

REMARQUE: Vider la soupape d'épuration de l'air est l'étape clé pour vous assurer que la pompe fonctionne normalement.

ATTENTION: Vous devez vous assurer que la pompe est prête avant de la mettre en marche, si vous ne suivez pas ces instructions, celle-ci pourrait mal fonctionner. Ne jamais faire tourner la pompe à sec, les dommages qui en découleraient ne seraient pas couverts par la garantie.

1. Ouvrez/dévissez la soupape d'épuration d'air sur le haut de la pompe de filtration; l'air est évacué quand l'eau remplit la pompe.
2. L'eau commence à s'écouler dans la pompe; il faut environ 30 secondes selon la quantité d'eau dans la baignoire hydromassage et dans la pompe.
3. Lorsque l'eau commence à remplir l'ouverture de la soupape d'épuration de l'air, fermez-la et essuyez tout excès d'eau de la surface de la pompe.

Panneau de contrôle

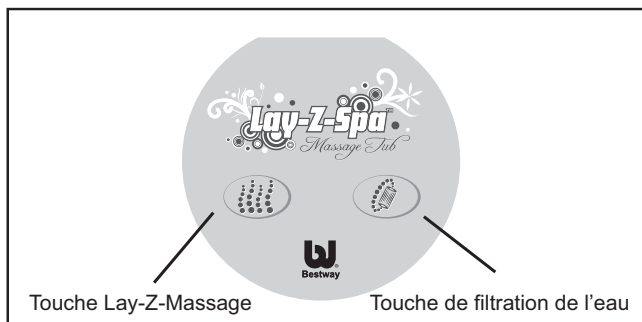

Touche Lay-Z-Massage: utiliser cette touche pour activer le système de massage équipé d'un système d'arrêt automatique après 30 minutes.

Touche de filtration de l'eau: cette touche allume et éteint la pompe.

Après 24 heures de fonctionnement, la pompe se met en hibernation. Quand la pompe est en hibernation, les fonctions massage et filtration de l'eau sont désactivées. Pour réactiver la pompe, il suffit d'appuyer sur n'importe quelle touche du panneau de commande.

ENTRETIEN

AVERTISSEMENT: LE DISJONCTEUR DOIT ETRE COUPÉ AVANT L'ENTRETIEN DU SPA SINON IL Y A DES GRAVES RISQUES DE BLESSURES OU DE MORT.

Nettoyage / remplacement de la cartouche du filtre

REMARQUE : Pour faire en sorte que l'eau reste propre, nettoyez la cartouche du filtre tous les jours et changez les cartouches de filtre toutes les deux semaines.

- Couper d'abord le disjoncteur.
- Pour éviter que l'eau ne s'écoule quand vous nettoyez ou vous remplacez la cartouche du filtre, entrez dans la baignoire hydromassage et insérez les trois bouchons d'arrêt sur l'adaptateur et les dépollueurs à l'intérieur de la baignoire.
- Retirer la protection de la pompe en dévissant la sécurité du bouchon.
- Retirer le bouchon.
- Retirer la cartouche du filtre en la tirant du logement de la pompe.
- La cartouche du filtre peut être rincée à l'aide du tuyau d'arrosage et réutilisée. Néanmoins, si la cartouche du filtre reste sale et décolorée, elle doit être remplacée. Il est conseillé de remplacer la cartouche des filtres toutes les deux semaines.
- Introduire la cartouche propre au centre du logement de la pompe.
- Vérifiez que le joint du bouchon de la pompe est bien en place au bord du logement.
- Remettre le bouchon de la pompe en place.
- Remettre et fixer le bouchon de sécurité de la pompe en le tournant dans le sens des aiguilles d'une montre.
- Retirer à l'intérieur de la baignoire hydromassage les trois bouchons d'arrêt de l'adaptateur et des dépollueurs. Cela permet à l'eau de s'écouler de la pompe.
- Vider la soupape d'épuration d'air et redémarrer la pompe.

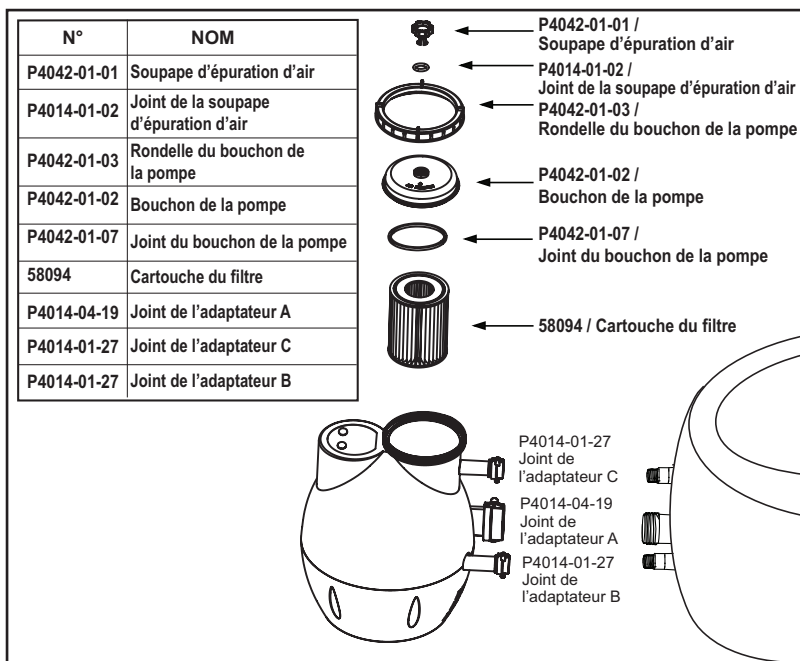

Entretien de l'eau de la baignoire hydromassage

Une eau de mauvaise qualité peut être extrêmement dangereuse pour votre santé. Nous vous recommandons de faire les choses suivantes :

A : Nettoyez le filtre tous les jours et changez le filtre toutes les deux semaines selon l'utilisation.

B. Changez l'eau après quelques jours ou utilisez des produits chimiques appropriés pour baignoires hydromassages.

Toutes les baignoires hydromassages requièrent l'usage de produits chimiques de piscine. Adressez-vous à votre revendeur de piscines local pour de plus amples informations sur l'entretien chimique. Suivre attentivement les instructions du fabricant du produit chimique. Tout dommage provoqué à la baignoire hydromassage par une mauvaise utilisation de produits chimiques ou un mauvais entretien de l'eau n'est pas couvert par la garantie.

1. équilibre chimique de l'eau

Nous recommandons de maintenir le pH de votre eau entre 7,2 et 7,8, le titre alcalin entre 80 et 120ppm et le chlore libre entre 3 et 5ppm. Achetez un kit de test pour tester chimiquement votre eau avant chaque utilisation ou au moins une fois par semaine. Un pH bas endommagera la baignoire hydromassage et la pompe. Les dommages résultant d'un déséquilibre chimique de l'eau ne sont pas couverts par la garantie.

2. Assainissement de l'eau

Le propriétaire de la baignoire hydromassage est responsable de l'assainissement de l'eau qu'il doit effectuer en ajoutant régulièrement et périodiquement (tous les jours, si nécessaire) un assainisseur agréé. L'assainisseur contrôlera chimiquement les bactéries et les virus présents dans l'eau ou introduits pendant l'utilisation.

Évacuation de l'eau de la baignoire hydromassage

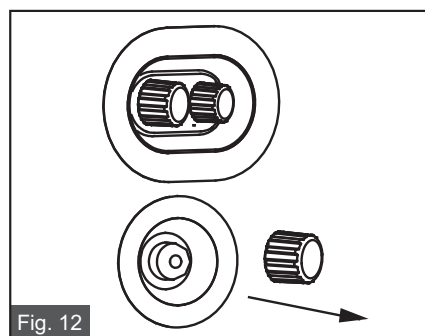
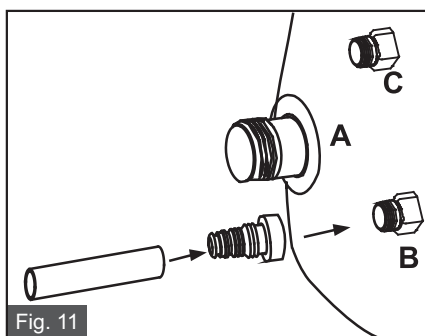
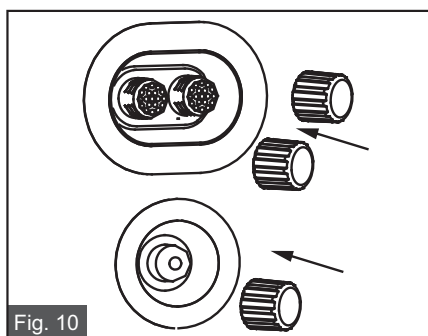

- Afin d'empêcher l'eau de fuir, introduire les trois bouchons d'arrêt sur l'adaptateur interne et les dépollueurs de la baignoire hydromassage. (voir fig. 10)
- Débrancher la pompe de la baignoire hydromassage.
- Relier l'adaptateur de l'embout au tuyau d'arrosage et le fixer à l'adaptateur B de la baignoire hydromassage. (voir fig. 11)
- Une fois le tuyau installé à l'endroit choisi, retirez le bouchon d'arrêt inférieur à l'intérieur de la baignoire hydromassage pour évacuer l'eau. Une fois que le niveau de l'eau descend en-dessous de la dernière chambre de la baignoire hydromassage, dévisser la valve SID dans le sens inverse des aiguilles d'une montre pour dégonfler la chambre, ce qui permettra à la baignoire hydromassage de se vider complètement. (voir fig. 12)

Nettoyage de la baignoire hydromassage

Des résidus de détergents et solides dissous des maillots de bain et produits chimiques s'accumuleront graduellement dans l'eau de la baignoire hydromassage.

Pour nettoyer la baignoire hydromassage, utiliser de l'eau et du savon puis rincer.

REMARQUE: NE PAS utiliser de nettoyeurs abrasifs ou de brosses dures.

Réparation de la baignoire hydromassage

Si la baignoire hydromassage est déchirée ou percée, utiliser les rustines de réparation fournies.

1. Essuyer la zone à réparer.
2. Enlevez le verso de la rustine et placez la rustine sur la zone endommagée.
3. Lisser la surface pour éliminer toutes les bulles d'air. On réussit généralement à effectuer une réparation sûre et discrète.

Rangement de la baignoire hydromassage

Assurez-vous qu'il n'y ait plus d'eau dans la baignoire hydromassage et dans la pompe. Cela est essentiel pour augmenter la durée de vie de la baignoire hydromassage. Nous conseillons l'utilisation d'un aspirateur sec/humide pour souffler ou aspirer l'eau des tuyaux de la baignoire hydromassage et de la pompe. Retirez la cartouche du filtre. Il est conseillé de ranger la baignoire hydromassage dans son emballage d'origine dans un endroit chaud et sec.

REMARQUE: Le plastique devient cassant et peut se briser s'il est exposé à des températures en-dessous de zéro. Le gel peut endommager sérieusement la baignoire hydromassage. Une mauvaise protection contre le froid de votre baignoire hydromassage peut annuler la validité de votre garantie.

DÉPANNAGE

Bestway s'efforce de fournir les meilleures baignoires hydromassage sur le marché. Toutefois, en cas de problème, n'hésitez pas à nous contacter ou à contacter votre revendeur autorisé.

Vous trouverez ci-dessous quelques conseils utiles vous permettant de diagnostiquer et de rectifier les problèmes les plus courants.

Problèmes	Causes probables	Solutions
La pompe ne fonctionne pas	- Panne de courant	- Vérifier la source d'alimentation - Sinon appeler le dépannage
Le système de massage Lay-Z ne fonctionne pas	- La pompe est trop chaude - La fonction de système d'arrêt automatique après 30 minutes est activée. - Quelque chose ne va pas avec la pompe	- Couper le disjoncteur. Une fois que la pompe a refroidi, brancher la prise et appuyer sur la touche de massage Lay-Z pour l'activer - Appuyez sur la touche du massage Lay-Z pour la réactiver - Sinon appeler le dépannage
La filtration de l'eau ne fonctionne pas	- La soupape d'épuration de l'air n'a pas été vidée avant de faire fonctionner la pompe. - Cartouche du filtre sale.	- Videz la soupape d'épuration de l'air. - Nettoyer/changer la cartouche du filtre à temps.
L'adaptateur fuit	- Le joint de l'adaptateur n'est pas bien en place	- Remplacer le joint et vérifier
Les adaptateurs de la pompe ne sont pas à niveau avec les adaptateurs de la baignoire hydromassage.	- Une caractéristique du PVC est de changer de forme, c'est normal.	- Soulevez la pompe avec du bois ou un autre type de matériel isolant pour mettre les adaptateurs de la pompe à niveau avec ceux de la baignoire hydromassage.
Fuite de la baignoire hydromassage	- La baignoire hydromassage est déchirée ou percée	- Utiliser les rustines de réparation en dotation.
L'eau n'est pas propre	- Temps de filtration insuffisant - Cartouche du filtre sale. - Mauvais entretien de l'eau	- Augmenter le temps de filtration - Nettoyer/remplacer la cartouche du filtre - Reportez-vous aux instructions du fabricant du produit chimique.

DÉMONTAGE



Signification du symbole d'un caisson d'ordures barré :

Ne pas éliminer les appareils électriques comme un déchet habituel, utiliser les systèmes de collecte séparés.

Contactez votre collectivité locale pour les informations concernant les systèmes de collecte disponibles.

Si les appareils électriques sont éliminés dans une décharge publique, des substances dangereuses peuvent s'écouler dans la nappe phréatique et entrer dans la chaîne alimentaire et porter atteinte à votre santé et à votre bien-être.

Quand vous remplacez un ancien appareil par un nouveau, le détaillant a l'obligation légale de reprendre votre ancien appareil pour son élimination sans aucune dépense de votre part.

Garantie limitée BESTWAY

Ce produit est fourni avec une garantie limitée. Bestway® assure la qualité de ses produits et offre à ses clients également une garantie de remplacement qui témoigne que le produit acheté est exempt de défauts de fabrication qui pourraient provoquer des fuites.

Pour présenter une réclamation, veuillez remplir cette carte de garantie et la renvoyer à Bestway avec:

Pour une baignoire hydromassage:

- 1) Votre coupon de caisse
- 2) En cas de problème avec la baignoire hydromassage, découpez et collez sur votre coupon de caisse l'étiquette avec le numéro du lot (2106-xxxxx) située près de la soupape de l'air sur le coussin gonflable.

Pompe:

- 1) Votre coupon de caisse
- 2) La pompe doit être retournée par courrier à l'adresse du Service d'Assistance que vous avez contacté d'abord ; pour les détails spécifiques concernant votre pays, veuillez bien lire les informations sur le verso.

Bestway rejette toute responsabilité pour les coûts quelconques relatifs aux produits chimiques ou à la consommation d'eau. Bestway ne remplacera aucun produit conservé dans des conditions inappropriées ou utilisé sans respecter les prescriptions contenues dans le manuel du propriétaire.

À L'ATTENTION DE: Service Après-Vente Bestway

DATE _____

Numéro de code client _____

FAX/E-MAIL/TÉL: Se reporter au numéro correspondant à votre pays présent sur le verso du manuel

Informations requises:

Nom: _____ Adresse: _____

Adresse: _____ Code postal: _____

Ville: _____ Pays: _____

Téléphone: _____ E-mail: _____

Fax: _____

Veuillez noter votre code article exact:

Code article: _____

Description du problème

Fuite de la baignoire hydromassage

Le système de filtration de l'eau ne fonctionne pas

Fuite de la pompe

Pièces manquantes – Veuillez utiliser le code de la pièce manquante indiqué dans le manuel du propriétaire.

Le système de massage Lay-Z ne fonctionne pas

Fuite de l'adaptateur

Autres, décrire _____

Pour demander des pièces détachées, le consommateur doit nous envoyer la page du manuel avec une croix à côté de la pièce manquante ou défectueuse.

Joindre une copie du reçu à ce fax

Le numéro gratuit n'est pas disponible aux téléphones portables.

Toutes les informations doivent être complètes pour bénéficier de notre assistance.

VOUS POUVEZ AUSSI VOUS RENDRE SUR NOTRE SITE: www.bestway-service.com