

AUTOBEST®

AUTOBEST
Z.I les prairies
43110 Aurec/Loire (FRANCE)

- (F)** Cric spécial 4x4
- (E)** Gato especial 4x4
- (P)** Macaco especial 4x4
- (I)** Cric speciale 4x4
- (NL)** Speciale krik 4x4
- (GB)** Special 4WD jack

2500 kg

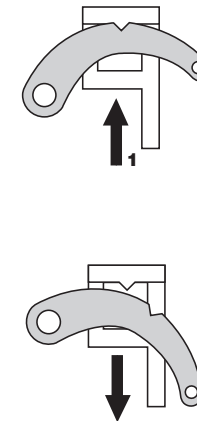
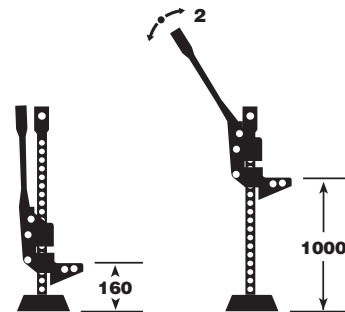
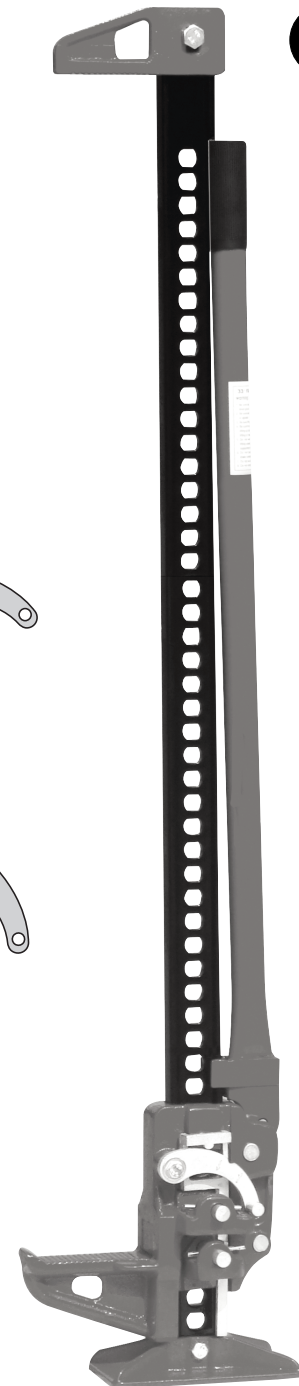

C.344

Manuel d'instructions
Manual de instrucciones
Manual de instruções
Manuale delle istruzioni
Gebruiksaanwijzing
Instruction manual

AUTOBEST®

AUTOBEST
Z.I les prairies
43110 Aurec/Loire (FRANCE)

MH8058

SR-C4X4-06-2014

F AVERTISSEMENTS / RESTRICTIONS D'UTILISATION / RÈGLES D'UTILISATION :

- Avant d'utiliser le cric, lire la notice d'instruction, et se familiariser avec les fonctionnalités du produit, ses composants, et apprendre à identifier les dangers liés à son utilisation.
- Travailler conformément à la notice d'instructions
- Lors de la manipulation, il est nécessaire de surveiller le cric et la charge pendant tous les mouvements;
- Le cric fonctionne uniquement de -20°C à +50°C,
- Si vous observez un dysfonctionnement du cric, veuillez cesser de l'utiliser
- Ne pas soulever des personnes;
- Le cric est uniquement destiné à soulever des automobiles (suivants les règles des constructeurs), la manutention d'autres charges, dont la nature pourrait conduire à des situations dangereuses (métaux en fusion, des acides, des matériaux rayonnants, en particulier les charges fragiles) est interdite.
- Lors de la mise hors service (arrêt d'utilisation), ne pas stocker en hauteur
- Ne pas utiliser lors de vent violent. La force du vent risque de déstabiliser la charge ou d'engendrer une pression trop importante;
- Le cric ne doit jamais être en contact direct avec des aliments ;
- Si l'effort de levage est trop important vous pouvez avoir recours à des personnes supplémentaires.
- **RESPECTER LA CHARGE LIMITE**
- Vérifier que la force de levage du cric soit compatible avec le poids du véhicule Ne jamais dépasser la charge maximale indiquée.
- Afin d'éviter tout risque d'écrasement et autres blessures : ne jamais intervenir sur, sous ou près d'une charge soutenue uniquement par un cric. Utiliser systématiquement des chandelles adaptées au type de charge.
- Toujours utiliser le cric sur une surface solide et plane. Ne jamais s'en servir sur un terrain en pente, incliné, en angle ou sur une surface molle.
- Toujours inspecter le cric avant de l'utiliser.
- Pour soulever le véhicule, ne placer le cric qu'aux endroits précisés par le constructeur du véhicule.
- Ne modifier le cric ou ses accessoires en aucune façon.
Le fabricant décline toute responsabilité pour les blessures corporelles et les dommages matériels survenus par non-respect de ces règles.
- *Fonctionnement dans des conditions difficiles : Ne pas utiliser en cas de vent, pluie, neige.*
- *Durée de vie du cric : Garantie 1 an.*
- *Limites d'utilisation : IP20, IK00 : Travailler dans un lieu propre et sec*
- *Fonctionnement sur un navire interdit.*
- *Ne pas utiliser dans des atmosphères potentiellement explosifs, des mines.*
- *En cas de débordement d'huile : nettoyer le cric.*
- *Si le cric est bloqué pour redescendre le véhicule : utilisez un autre cric en état de fonctionnement, ne pas tenter de débloquer le cric en charge.*
- *Si le cric qui ne se lève pas : ne pas tenter de lever le véhicule. Contactez votre SAV.*

MAINTENANCE / RÉPARATION / ENTRETIEN :

- Une intervention d'entretien non-respectée ne saurait engager la responsabilité du fabricant.
- La personne qui réalise l'entretien du cric doit posséder toutes les compétences requises pour effectuer cet entretien.
- Vérifier fréquemment et avant chaque usage l'état des marquages et que ceux-ci restent identiques au marquage initial ;
- Aucune modification susceptible de nuire à la conformité du cric ne doit être effectuée.
- Vérifier fréquemment le vérin et assurez-vous qu'il n'y a pas de traces de rouille.
- Nettoyer l'appareil régulièrement. Graisser les articulations.

IMPORTANT :

Le bras de levier livré avec le cric est destiné à une utilisation courante (véhicule de tourisme), ne nécessitant pas un gros effort de pression pour l'utilisateur.

POUR LEVER UNE CHARGE :

1. Respecter toutes les précautions de sécurité. Placer la base du cric en dessous de la charge. Mettre le crochet à inversion (20) en position haute (« UP ») et contrôler qu'il est bloqué en place, l'échancrure du crochet étant correctement engagée dans la fente présente sur le bouton d'inversion (18) - voir figure : 1. Faire monter le nez jusqu'à ce qu'il vienne en contact avec la charge au niveau du point de levage désiré. À ce stade, contrôler qu'il n'y a rien qui puisse faire obstacle à un levage correct.
2. Tirer fermement et régulièrement sur la poignée vers le bas et contrôler la montée de la charge. Lorsque la poignée arrive en position basse, le goupille de levage (15) se met en place avec un « clic » dans un trou dans la barre d'acier (3). À ce stade, relâcher la poignée pour laisser la goupille (15) prendre la charge. Remonter la poignée en haut de course pour prendre un nouveau point d'appui et pomper une nouvelle fois.

Pour lever une charge

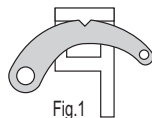

Fig.1

Pour descendre une charge

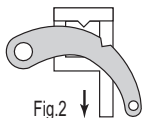

Fig.2

POUR DESCENDRE UNE CHARGE:

IMPORTANT :

Le cric doit avoir une charge minimum de 50 kg (110 lbs) pour une descente régulière ; dans le cas contraire, le nez de levage sautera. En prenant toutes les précautions nécessaires : prendre la charge avec le cric (à savoir monter légèrement la charge) et après contrôle que la poignée est dans la position HAUTE MAXIMUM, dégager le crochet à inversion (20), pour le mettre dans la position basse « Down », à savoir que l'indentation du crochet se désengage de l'entaille du bouton d'inversion (voir figure 2) ; tout en tenant fermement la poignée, pomper de la même manière que pour lever une charge.

IMPORTANT :

Attention tout particulièrement lors de l'opération de descente, le mécanisme peut s'emballer et le levier peut remonter violemment => Ne pas passer la tête ou le bras entre le levier et la crémaillère du cric. Attention aux charges en équilibres instables, ne pas se glisser sous le véhicule. Utilisez des chandelles solides. Le cric doit être stocké propre et lubrifié. Le cric étant assez lourd, il faut impérativement le fixer solidement aux crochets d'arrimage du coffre ou le fixer à l'extérieur du 4x4 pour ne pas qu'il blesse les occupants du véhicule en cas de coup de frein brutal, de dévers prononcé ou de renversement du véhicule. Avant de lever le véhicule, veillez à l'immobiliser pendant la manœuvre de levage. Bloquer le frein à main. Enclencher les quatre roues motrices et une vitesse. Placez des cales sous les roues opposées.

STOCKAGE :

Ranger le cric dans un endroit propre et sec et à l'abri de la lumière. Ne pas stocker en hauteur. Nettoyer après chaque usage le cric et ses accessoires. Ranger le cric toujours en position basse.

F Extrait de DECLARATION DE CONFORMITE "CE"
le mandataire établi dans la communauté
AUTOBEST Z.I Les prairies 43110 AUREC/LOIRE (FRANCE)
certifie que le produit neuf : ref. 033221
CRIC SPÉCIAL 4X4 - 2500 kg - MH8058
est conforme aux dispositions de la directive 2006/42/CE et ses modifications et a été testé suivant la norme EN1494 : 2000 + A1 : 2008

I DICHIARAZIONE DI CONFORMITÀ "CE"
il rappresentante stabilito nella comunità
AUTOBEST Z.I Les prairies 43110 AUREC/LOIRE (FRANCE)
certifica che il prodotto nuovo : ref. 033221
CRIC SPECIALE 4X4 - 2500 kg - MH8058
è conforme alle disposizioni della direttiva 2006/42/CE e modificazioni (EN1494 : 2000 + A1 : 2008)

E DECLARACIÓN DE CONFORMIDAD "CE"
el mandatario instalado en la comunidad
AUTOBEST Z.I Les prairies 43110 AUREC/LOIRE (FRANCE)
certifica que el producto nuevo : ref. 033221
GATO ESPECIAL 4X4 - 2500 kg - MH8058
está conforme con las disposiciones de la directiva 2006/42/CE y sus modificaciones (EN1494 : 2000 + A1 : 2008)

NL VERKLARING VAN CONFORMITEIT "CE"
ondergetekende gevestigd in de gemeentiteit
AUTOBEST Z.I Les prairies 43110 AUREC/LOIRE (FRANCE)
verklaart dat het nieuw produkt : ref. 033221
SPECIALE KRIK 4X4 - 2500 kg - MH8058
is conform met de normen en richtlijn 2006/42/CE en de veranderingen (EN1494 : 2000 + A1 : 2008)

P DECLARAÇÃO DE CONFORMIDADE "CE"
O mandatário estabelecido na comunidade
AUTOBEST Z.I Les prairies 43110 AUREC/LOIRE (FRANCE)
certifica que o produto novo : ref. 033221
MACACO ESPECIAL 4x4 - 2500 kg - MH8058
está em conformidade com as disposições da directiva 2006/42/CE e modificações (EN1494 : 2000 + A1 : 2008)

GB DECLARATION OF CONFORMITY "CE"
the representative settled in the Community
AUTOBEST Z.I Les prairies 43110 AUREC/LOIRE (FRANCE)
certifies that the new product : ref. 033221
SPECIAL 4WD JACK - 2.5 ton - MH8058
is in accordance with the provisions of the 2006/42/EEC directive and its modifications (EN1494 : 2000 + A1 : 2008)

Directeur technique, Director técnico, Direttore tecnico, Τεχνικός Διευθυντής, Technisch Manager, Technischer Direktor, Technical director, Dyrektor techniczny, Műszaki igazgató, Technický ředitel, Technický riaditeľ

A AUREC/LOIRE le : 06 / 2014

Y. RONDY :

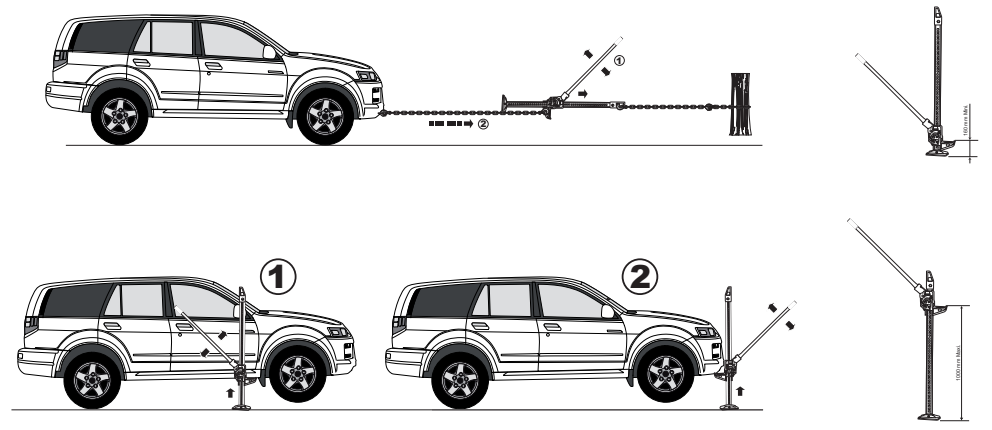

OPERATING INSTRUCTIONS

A. LIFTING A LOAD

1. Respect all the safety precautions. Place the base of the jack under the load. Put the reversal hook (20) in upper position ("UP") and check that it is locked in place, the hook's split being correctly inserted in the groove on the reversal button (18) - see figure: 1. Lift the nose until it comes in contact with the load up to the desired lifting point. At this stage, check that nothing obstructs correct lifting.
2. Firmly and regularly pull the handle downwards and check the lifting of the load. When the handle comes in the lower position, the locking pin (15) sets in place with a "click" in a hole in the steel bar (3). At this stage, release the handle and let the locking pin (15) take the load. Lift the handle all the way up to find a new support point and pump once again.

IMPORTANT:

1. Do not use a lifting handle extension.
2. Always firmly hold the lifting handle.

To lift a load

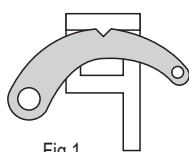

To lower a load

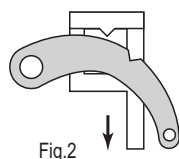

B. LOWERING A LOAD:

IMPORTANT:

The jack should have a minimum load of 50 kg (110 lbs) for regular lowering; otherwise, the lifting nose will slip. Taking every necessary precaution: lift the load with the jack (i.e. slightly lift the load) and après checking that the handle is in the **MAXIMUM UPPERMOST** position, disengage the reversal hook (20), to place it in lower position "Down", i.e. the hook's indentation disengages from the reversal button's groove (see figure 2); while firmly holding the handle, pump in the same way as for lifting a load.

List of parts:

1. Threaded bolt
2. Upper attachment shackle
3. Standard steel bar
4. Steel handle with key
5. Handle bush
6. Pin
7. Hex head bolt
8. Connection rod
9. Small pad
10. Threaded bolt
11. Base
12. Locking pin spring (2 needed)
13. Locking pin (2 needed)
14. Counter pin (2 needed)
15. Bent bar and reversal button spring
16. Assembling screw with cap and washer
17. Reversal hook
18. Reversal button spring
19. Large pad
20. Drive gear (mounted)

LUBRICATION POINT:

Complete drive gear

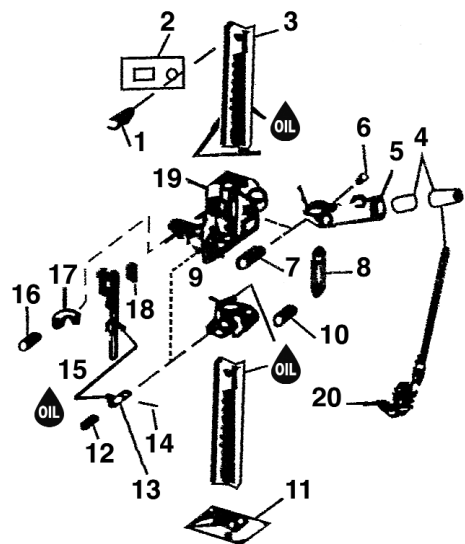

INDICE DE PROTECTION DU CRIC :

IP 20 / IK 00

SPÉCIFICATIONS:

Capacité 2500 kg (6 600 lbs)
 Hauteur : 1200 mm (48")
 Origine : Chine

HAUTEUR DE LEVAGE :

Mini : 160 mm +/- 5%
 Maxi : 1000 mm +/- 5%

NOMENCLATURE:

1. Manille de fixation supérieure
2. Boulon fileté
3. Barre acier standard
4. Poignée acier avec clavette
5. Douille de poignée
6. Goupille
7. Boulon à tête hexagonale
8. Tige de connexion
9. Petit patin
10. Boulon fileté
11. Base
12. Ressort de goupille de levage (2 nécessaires)
13. Goupille de levage (2 nécessaires)

(E) Gato especial 4x4 lg. 1,20m (48")

PRECAUCIONES DE USO: Utilizar siempre guantes. Asegúrese de que el terreno sea duro y plano. No pasar por debajo de la carga durante la elevación. Si tiene que trabajar debajo del vehículo, utilice imprescindiblemente soportes. Este gato es un aparato peligroso: En cualquier manipulación de elevación, seguir las indicaciones que constan en el manual de utilización adjunto

SPÉCIFICATIONS:

Altura de elevación mínima: 160 mm
 Altura de elevación máxima: 1.000 mm
 Capacidad 2500 kg
 Altura: 1.200 mm (48")
 Origen : China

PRECAUCIONES DE SEGURIDAD:

1. Comprobar que la base del gato descansa en un suelo firme y nivelado.
2. Vigilar que el gato no pueda deslizarse después de la aplicación de la carga.
3. Vigilar que el brazo de elevación esté bien agarrad debajo de la carga antes de la elevación.
4. Vigilar que la carga esté estabilizada antes de levantarla, de manera que no pueda moverse durante la subida o la bajada.
5. No trabajar debajo del vehículo después de la elevación si éste no está sostenido por soportes.
6. No levantar la carga del gato empujándola. Hacer bajar el gato con precaución.
7. No utilizar ningún alargo de empuñadura de elevación
8. No desplazar el gato mediante la empuñadura de elevación.
9. No dejar la mano ni ninguna otra parte del cuerpo sobre la parte móvil durante la elevación o el descenso.

14. Contre goupille (2 nécessaires)
15. Barre incurvée et ressort de bouton d'inversion
16. Vis d'assemblage à calotte et rondelle

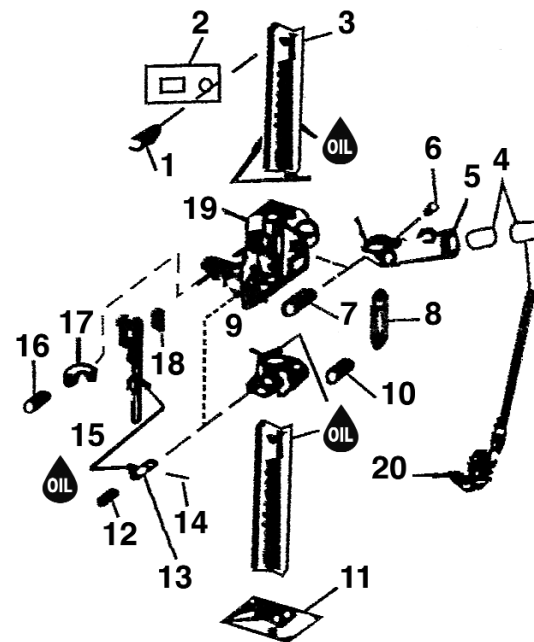

MODO DE EMPLEO:

A. PARA LEVANTAR UNA CARGA:

1. Respetar todas las precauciones de seguridad. Poner la base del gato por debajo de la carga. Colocar el gancho de inversión (20) en posición alta ("UP") y controlar que esté bloqueado en su sitio, la muesca del gancho debe estar correctamente introducida en la ranura presente en el tapón de inversión (18) - ver figura: 1. Hacer subir la punta hasta que entre en contacto con la carga a nivel del punto de elevación deseado. En esta fase, controlar que no haya nada que pueda obstaculizar una elevación correcta.
2. Tirar firme y regularmente de la empuñadura hacia abajo y controlar la subida de la carga. Cuando la empuñadura llegue a la posición baja, el pasador de elevación (15) se pone en su sitio con un "clic" dentro de un agujero situado en la barra de acero (3). En esta fase, soltar la empuñadura para dejar que el pasador (15) agarre la carga. Volver a subir la empuñadura en la parte superior de la carrera para coger un nuevo punto de apoyo y bombear una vez más.

IMPORTANTE:

1. No utilizar ningún alargo de empuñadura de elevación
2. Sujetar siempre firmemente la empuñadura de elevación.

Para levantar una carga

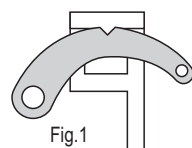

Para bajar una carga

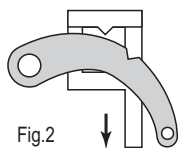

B. PARA BAJAR UNA CARGA:

IMPORTANTE:

El gato debe tener una carga mínima de 50 kg (110 lbs) para bajar con regularidad; en caso contrario, la punta de elevación saltará. Tomando todas las precauciones necesarias, coger la carga con el gato (es decir subir ligeramente la carga) y después de controlar que la empuñadura está en la posición ALTA MÁXIMA, liberar el gancho de inversión (20), para ponerlo en la posición baja "Down", es decir que los dientes del gancho se liberen de la muesca del botón de inversión (ver figura 2); sujetando firmemente al mismo tiempo la empuñadura, bombear de la misma manera que para levantar una carga.

Nomenclatura

1. Perno roscado
2. Manija de fijación superior
3. Barra de acero estándar
4. Empuñadura de acero con chaveta
5. Casquillo de empuñadura
6. Pasador
7. Perno de cabeza hexagonal
8. Varilla de conexión
9. Patín pequeño
10. Perno roscado
11. Base
12. Muelle de pasador de elevación (2 necesarios)
13. Pasador de elevación (2 necesarios)
14. Contrapasador (2 necesarios)
15. Barra curvada y muelle de botón de inversión
16. Tornillo de ensamblaje con tapa y arandela
17. Gancho de inversión
18. Muelle de botón de inversión
19. Patín grande
20. Engranaje de arrastre (montado)

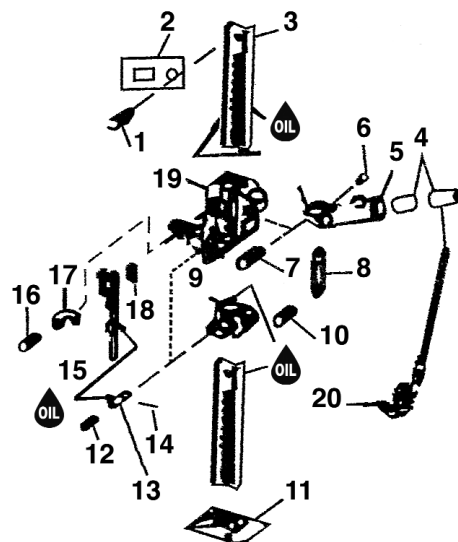

PUNTO DE LUBRICACIÓN:

Engranaje de arrastre completo

Stuklijst:

1. Bout met schroefdraad
2. Bovenste bevestigingsbeugel
3. Standaard stalen balk
4. Stalen handgreep met spie
5. Bus handgreep
6. Stift
7. Bout met zeskante kop
8. Verbindingsstift
9. Blokje
10. Bout met schroefdraad
11. Voet
12. Veer hijspen (2 nodig)
13. Hijspen (2 nodig)
14. Contrapen (2 nodig)
15. Gebogen balk en veer keerknop
16. Assemblageschroef met kapje en ringetje
17. Keerhaak
18. Veer keerknop
19. Blok
20. Aandrijftandwiel (gemonteerd)

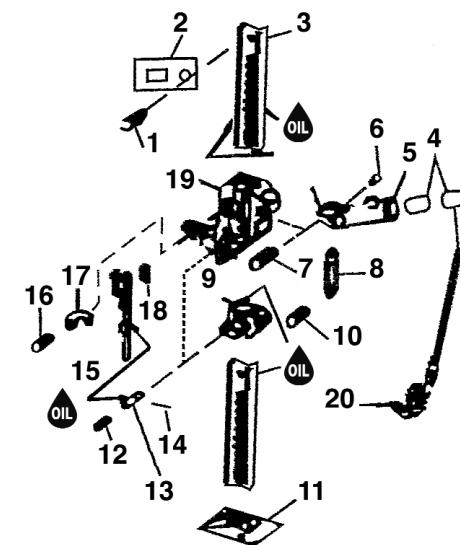

SMEERPUNT:

Compleet aandrijftandwiel

GB Special 4WD jack lg. 1.20m (48")

HANDLING PRECAUTIONS: Always use gloves. Make sure the ground is hard and flat. Do not pass under the load when lifting. If you must work under the vehicle, imperatively use reinforcing props. This jack is a dangerous appliance: When doing any lifting, follow the indications given in the enclosed operating instructions.

SPÉCIFICATIONS:

Minimum lifting height: 160 mm
 Maximum lifting height: 1000 mm
 Capacity: 2500 kg
 Height: 1200 mm (48")
 Origin : China

SAFETY PRECAUTIONS:

1. Make sure that the base of the jack rests on firm and level ground.
2. Make sure that the jack cannot slip after application of the load.
3. Make sure that the lifting arm is correctly in place under the load before lifting.
4. Make sure that the load is stabilized before lifting, so as not to move during lifting or lowering.
5. Do not work under the vehicle after lifting if it is not supported by reinforcing props.
6. Do not remove the load from the jack by pushing it. Lower the jack with precaution.
7. Do not use a lifting handle extension.
8. Do not move the jack by the lifting handle.
9. Do not leave hands or any other part of the body on the moving part when lifting or lowering.

(NL) Speciale krik 4x4 lg. 1,20m (48")

GEBRUIKSADVIES: Altijd handschoenen dragen. Controleer of het terrein hard en vlak is. Tijdens het hijsen niet onder de last lopen. Als u onder het voertuig moet werken, altijd assteunen gebruiken. Deze krik is gevaarlijk gereedschap: Volg tijdens het hijsen de in bijgevoegde gebruikshandleiding vermelde aanwijzingen.

SPECIFICATIES:

Min. hijs hoogte: 160 mm
 Max. hijs hoogte: 1000 mm
 Vermogen 2500 kg
 Hoogte: 1200 mm (48")
 Afkomstig uit : China

VEILIGHEIDSMATREGELEN:

1. Zorg dat de voet van de krik waterpas op een stevige grond staat.
2. Zorg dat de krik niet kan wegglijden na het toepassen van de last.
3. Controleer of de hijsarm zich volledig onder de last bevindt, alvorens u gaat hijsen.
4. Zorg dat de last gestabiliseerd is, voordat u deze ophijst, zodat deze tijdens het hijsen of dalen niet bewegen kan.
5. Werk niet onder het voertuig na het hijsen, als deze niet ondersteund wordt door assteunen.
6. Verwijder de last niet van de krik door hier tegen te duwen. Laat de krik voorzichtig dalen.
7. Gebruik geen verlengstuk voor de hefgreep.
8. Verplaats de krik niet aan de hefgreep.
9. Houd uw hand of enige ander lichaamsdeel niet op het bewegende gedeelte tijdens het hijsen of dalen.

GEBRUIKSAANWIJZING:

A. VOOR HET OPHIJSEN VAN EEN LAST:

1. - Neem alle veiligheidsinstructies in acht. Plaats de voet van de krik onder de last. Zet de keerhaak (20) in de hoge stand (« UP ») en controleer of op zijn plaats geblokkeerd is, met de uitsnijding van de haak in de gleuf op de keerknop (18) – zie figuur: 1. Laat de neus stijgen tot deze in contact komt met de last ter hoogte van het gewenste hijspunt. Controleer in dit stadium of het hijsen door niets gehinderd wordt.
2. Trek op stevige en gelijkmatige wijze de handgreep naar beneden en controleer het stijgen van de last. Wanneer de handgreep in de lage stand terecht komt, wordt de hijspen (15) met een « klik » in een gat in de stalen balk (3) geplaatst. Laat in dit stadium de handgreep los om de pen (15) de last te laten vastnemen. Breng de handgreep naar de bovenste slag om een nieuw steunpunt te noemen en opnieuw te pompen.

BELANGRIJK:

1. Gebruik geen verlengstuk voor de hefgreep.
2. Houd de hefgreep altijd stevig vast.

Voor het ophijsen van een last

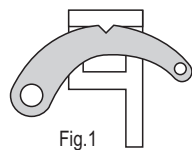

Fig.1

Voor het laten dalen van een last

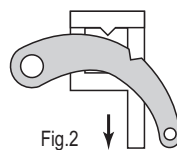

Fig.2

B. VOOR HET LATEN DALEN VAN EEN LAST:

BELANGRIJK:

De krik moet een minimale belasting hebben van 50 kg (110 lbs) om gelijkmatig te kunnen dalen; zo niet, dan zal de hefneus springen. Neem alle benodigde voorzorgsmaatregelen in acht: neem de last met de krik (d.w.z. de last enigszins ophijsen) en verwijder, nadat na de controle de handgreep in de stand MAX HOOG staat, de keerhaak (20), om deze in de lage stand « Down » te zetten, d.w.z. dat de insnijding van de haak los komt van de inkeping van de keerknop (zie figuur 2); houd de handgreep stevig vast en pomp op dezelfde wijze als voor het ophijsen van een last.

(P) Macaco especial 4x4 Compr. 1,20m (48")

PRÉCAUTION D'EMPLOI: Toujours utiliser des gants. Assurez vous que le terrain soit dur et plat. Ne pas passer sous la charge lors du levage. Si vous devez travailler sous le véhicule, utilisez impérativement des chandelles. Ce cric est un appareil dangereux : Lors de toute manipulation de levage, suivre les indications portées sur la notice d'utilisation jointe.

ESPECIFICAÇÕES:

Altura de elevação mínima: 160 mm
 Altura de elevação máxima: 1000 mm
 Capacidade 2500 kg
 Altura: 1200 mm (48")
 Origem : China

PRECAUÇÕES DE SEGURANÇA:

1. Verifique se a base do macaco assenta num solo firme e nivelado.
2. Verifique se o macaco não pode deslizar após aplicação da carga.
3. Verifique se o braço de elevação está completamente por debaixo da carga antes de o levantar.
4. Verifique se a carga está estabilizada antes de a levantar, de forma que esta não possa mexer durante a elevação ou a descida.
5. Não trabalhe debaixo do veículo após elevação se este não for apoiado por esteios.
6. Não remova a carga do macaco empurrando-o. Desça o macaco com precaução.
7. Não utilize nenhuma extensão de pega de elevação.
8. Não desloque o macaco pela pega de elevação.
9. Não deixe a mão ou qualquer outra parte do corpo na parte móvel durante a elevação ou a descida.

MODO DE UTILIZAÇÃO:

A. PARA LEVANTAR UMA CARGA:

1. Respeite todas as precauções de segurança. Coloque a base do macaco por baixo da carga. Ponha o gancho de inversão (20) na posição levantada («UP») e verifique se este está bloqueado no devido lugar, o entalhe do gancho estando correctamente introduzido na fenda presente no botão de inversão (18) - ver figura: 1. Subir a ponta até esta vir em contacto com a carga ao nível do ponto de elevação desejado. Nesta fase, verifique se não existe nada que possa representar um obstáculo a uma elevação correcta.
2. Puxe firme e regularmente a pega para baixo e verifique a subida da carga. Quando a pega chega na posição baixa, a cavilha de elevação (15) fica instalada com um «clique» num orifício na barra de aço (3). Nesta fase, solte a pega para deixar a cavilha (15) pegar na carga. Volte a montar a pega em cima de corrida para ter um novo ponto de apoio e bombear mais uma vez.

IMPORTANTE:

1. Não utilize nenhuma extensão com pega de elevação.
2. Segure sempre na pega de elevação com firmeza.

Para levantar uma carga

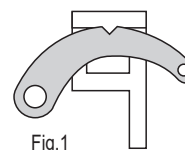

Fig.1

Para descer uma carga

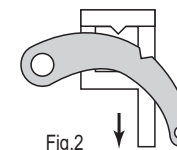

Fig.2

B. PARA DESCER UMA CARGA:

IMPORTANTE:

O macaco deve ter uma carga mínima de 50 kg (110 lbs) para uma descida regular; caso contrário, a ponta de elevação salta. Ao tomar todas as precauções necessárias: pegue na carga com o macaco (ou seja suba ligeiramente a carga) e depois verifique se a pega está na posição ALTO MÁXIMO, solte o gancho de inversão (20), para voltar a colocá-lo na posição baixa «Down», ou seja se a indentação do gancho se solta do entalhe do botão de inversão (ver figura 2); segurando simultaneamente e de forma firme a pega, bombear da mesma forma que para levantar uma carga.

Nomenclatura:

1. Cavilha roscada
2. Manilha de fixação superior
3. Barra aço standard
4. Pega aço com chavinha
5. Anilha da pega
6. Cavilha
7. Cavilha de cabeça hexagonal
8. Vara de conexão
9. Pequeno patim
10. Cavilha roscada
11. Base
12. Mola de cavilha de elevação (2 necessários)
13. Cavilha de elevação (2 necessários)
14. Contra cavilha (2 necessários)
15. Barra encurvada e mola de botão de inversão
16. Parafuso de montagem com coroa e rodela
17. Gancho de inversão
18. Mola de botão de inversão
19. Grande patim
20. Engrenagem de arrastamento (montada)

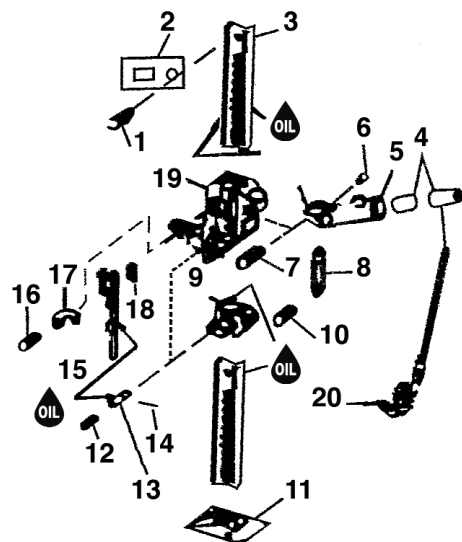

PONTO DE LUBRIFICAÇÃO:

Engrenagem de arrastamento completo

❶ Cric speciale 4x4 lung. 1,20 m (48")

PRECAUZIONI D'USO: Usare sempre guanti. Assicurarsi che il suolo sia duro e piano. Non passare sotto il carico durante il suo sollevamento. Se si deve lavorare sotto il veicolo, usare tassativamente appositi sostegni. Il cric è un utensile pericoloso. Durante tutte le operazioni di sollevamento, occorre seguire accuratamente le indicazioni riportate nelle istruzioni per l'uso allegate.

DATI TECNICI:

Altezza minima di sollevamento: 160 mm
 Altezza massima di sollevamento: 1000 mm
 Capacità: 2500 kg
 Altezza: 1200 mm (48")
 Origine : Cina

PRECAUZIONI DI SICUREZZA:

1. Fare in modo che la base del cric poggi su un suolo duro e livellato.
2. Fare in modo che il cric non possa scivolare dopo l'applicazione del carico.
3. Fare in modo che il braccio di sollevamento del cric sia interamente bloccato sotto il carico prima di eseguire il sollevamento.
4. Fare in modo che il carico sia stabilizzato prima di eseguire il sollevamento. Ciò permette che il carico non possa muoversi durante il sollevamento o l'abbassamento del cric.
5. Non lavorare sotto il veicolo dopo il sollevamento a meno che non sia supportato da appositi sostegni.
6. Non togliere il carico dal cric spingendolo. Procedere all'abbassamento del cric con la massima cautela.
7. Non usare prolunghe per le maniglie di sollevamento.
8. Non spostare il cric per mezzo la maniglia di sollevamento.
9. Non lasciare le mani o qualsiasi altra parte del corpo sotto la parte mobile durante il sollevamento o l'abbassamento del cric.

MODALITÀ D'USO:

A. COME SOLLEVARE UN CARICO:

1. Rispettare tutte le precauzioni di sicurezza. Sistemare la base del cric sotto il carico da sollevare. Mettere il gancio a inversione (20) in posizione alta («UP») e controllare che sia perfettamente bloccato. La rientranza del gancio deve essere correttamente inserita nella fessura presente sul pulsante d'inversione (18) – vedi figura 1. Sollevare l'estremità del cric per fare in modo che venga a contatto con il carico a livello del punto di sollevamento desiderato. Dopodiché, controllare che non vi sia nulla che possa ostacolare il corretto sollevamento del carico.
2. Tirare fermamente e regolarmente la maniglia verso il basso e controllare il sollevamento del carico. Una volta la maniglia arrivata in posizione bassa, la coppia di sollevamento (15) si posiziona con un «clic» in un foro della barra in acciaio (3). Rilasciare la maniglia per fare in modo che la coppia (15) afferri il carico. Rimontare la maniglia in alto fino al limite superiore della propria corsa per ottenere un nuovo punto d'appoggio e pompare di nuovo.

IMPORTANTE:

1. Non usare prolunghe di maniglia di sollevamento.
2. Tenere sempre fermamente la maniglia di sollevamento.

Per sollevare un carico

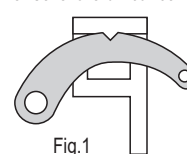

Per abbassare un carico

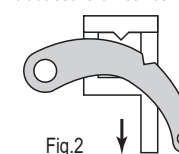

B. COME ABBASSARE UN CARICO:

IMPORTANTE:

Il cric deve essere usato con un carico di almeno 50 kg (110 libbre) per assicurare un abbassamento regolare. Altrimenti, il dispositivo di sollevamento non rimarrà in posizione. Adottando tutte le debite precauzioni, afferrare il carico con il cric (cioè sollevare leggermente il carico) e dopo avere verificato che la maniglia si trovi nella sua posizione di ALTEZZA MASSIMA, liberare il gancio a inversione (20) per metterlo nella posizione bassa «Down». Ciò provoca la liberazione del gancio dall'intaccatura del gancio a inversione (vedi figura 2). Durante la sopramenzionata operazione, tenere fermamente la maniglia e pompare adottando la tecnica usata per il sollevamento dei carichi

Nomenclatura:

1. Bullone filettato
2. Maniglia di fissaggio superiore
3. Barra acciaio standard
4. Maniglia acciaio con chiave
5. Bussola di maniglia
6. Coppiglia
7. Bullone a testa esagonale
8. Asta di collegamento
9. Piccolo pattino
10. Bullone filettato
11. Base
12. Molla di coppia di sollevamento (2 necessari)
13. Coppiglia di sollevamento (2 necessari)
14. Contro-coppiglia (2 necessari)
15. Barra incurvata e mola pulsante di inversione
16. Vite di assemblaggio con calotta e rondella
17. Gancio a inversione
18. Mola pulsante di inversione
19. Grande pattino
20. Ingranaggio di avanzamento (montato)

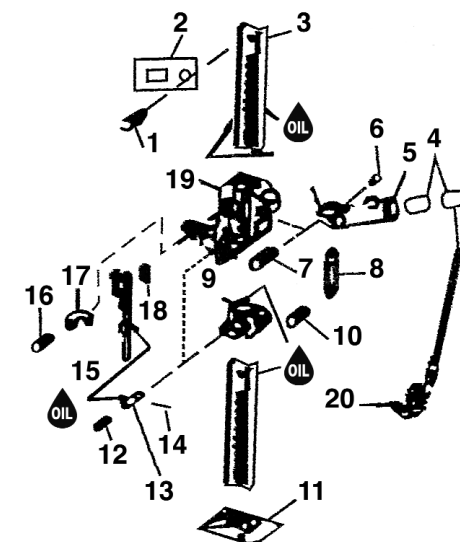

PUNTO DI LUBRIFICAZIONE:

Ingranaggio di avanzamento completo